

# SOLAR WALL LIGHT RECHARGEABLE



## User Manual

DE	Benutzerhandbuch	LT	Vartotojo vadovas
BG	Ръководство за потребителя	LV	Lietotāja rokasgrāmata
CZ	Uživatelská příručka	NL	Gebruikershandleiding
DK	Brugervejledning	NO	Brukerhåndbok
EE	Kasutusjuhend	PL	Podręcznik użytkownika
ES	Manual del usuario	PT	Manual do utilizador
FI	Käyttäjän käsikirja	RO	Manual de utilizare
FR	Manuel d'utilisation	SE	Användarmanual
GR	Εγχειρίδιο χρήστη	SI	Uporabniški priročnik
HR	korisnički priručnik	SK	Používateľská príručka
HU	Felhasználói kézikönyv	TR	Kullanıcı Kılavuzu
IT	Manuale d'uso		

EN User Manual	5	(EU)
DE Benutzerhandbuch	9	(D)
BG ръководство за потребителя	12	(CZ)
CZ Uživatelská příručka	15	(BG)
DK Brugervejledning	18	(DK)
EE Kasutusjuhend	21	(EST)
ES Manual del usuario	24	(ES)
FI Käyttäjän käsikirja	27	(FIN)
FR Manuel d'utilisation	30	(F) (B)
GR Εγχειρίδιο χρήστη	33	(GR)
HR Felhasználói kézikönyv	36	(HR)
HU Felhasználói kézikönyv	39	(HU)
IT Manuale d'uso	42	(I)
LT Vartotojo vadovas	45	(LT)
LV Lietotāja rokasgrāmata	48	(LV)
NL Gebruikershandleiding	51	(NL) (B)
NO Brukerhåndbok	54	(N)
PL Podręcznik użytkownika	57	(PL)
PT Manual do utilizador	60	(PRT)
RO Manual de utilizare	63	(RO)
SE Användarmanual	66	(S)
SI Uporabniški priročnik	69	(SLD)
SK Používateľská príručka	72	(SK)
TR Kullanıcı Kılavuzu	75	(TR)

Electro Cirkel Retail B.V.  
Lyonstraat 29  
3047 AJ Rotterdam  
The Netherlands

Calex Smart Home UK Ltd.  
20 Gresham Street London  
EC2V 7JE United Kingdom

WWW.CALEX.EU



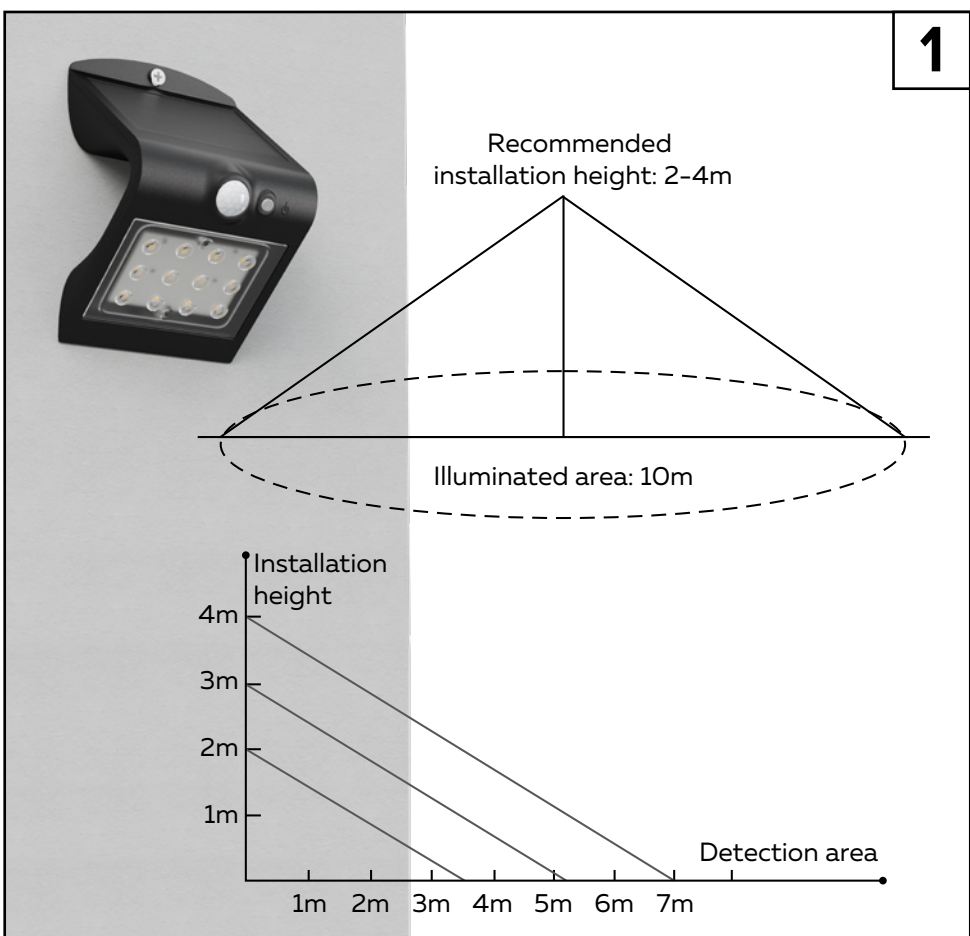
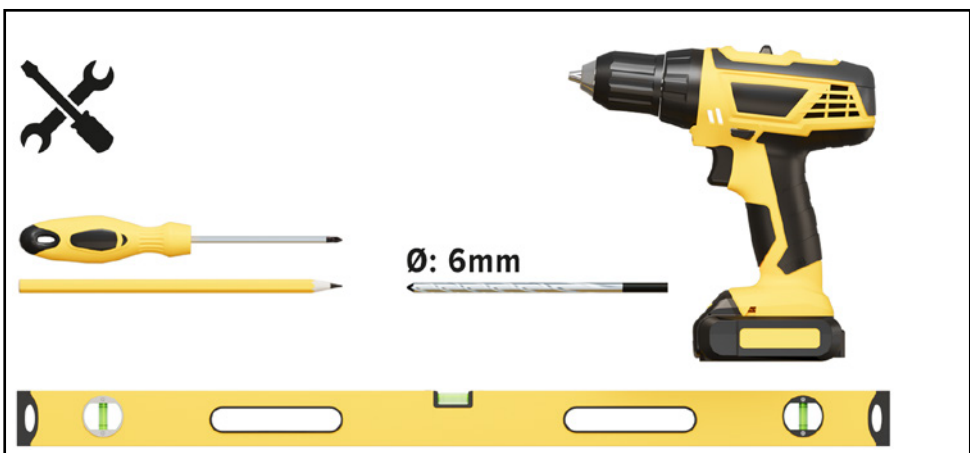

2

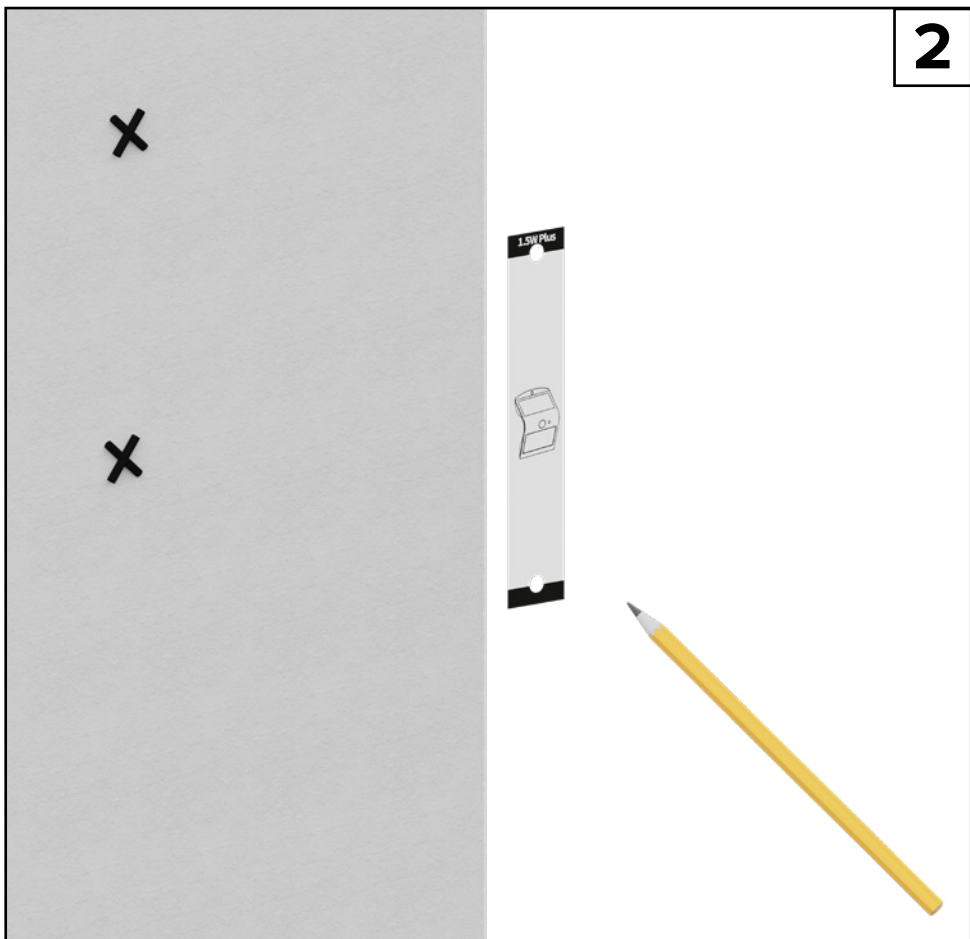

3

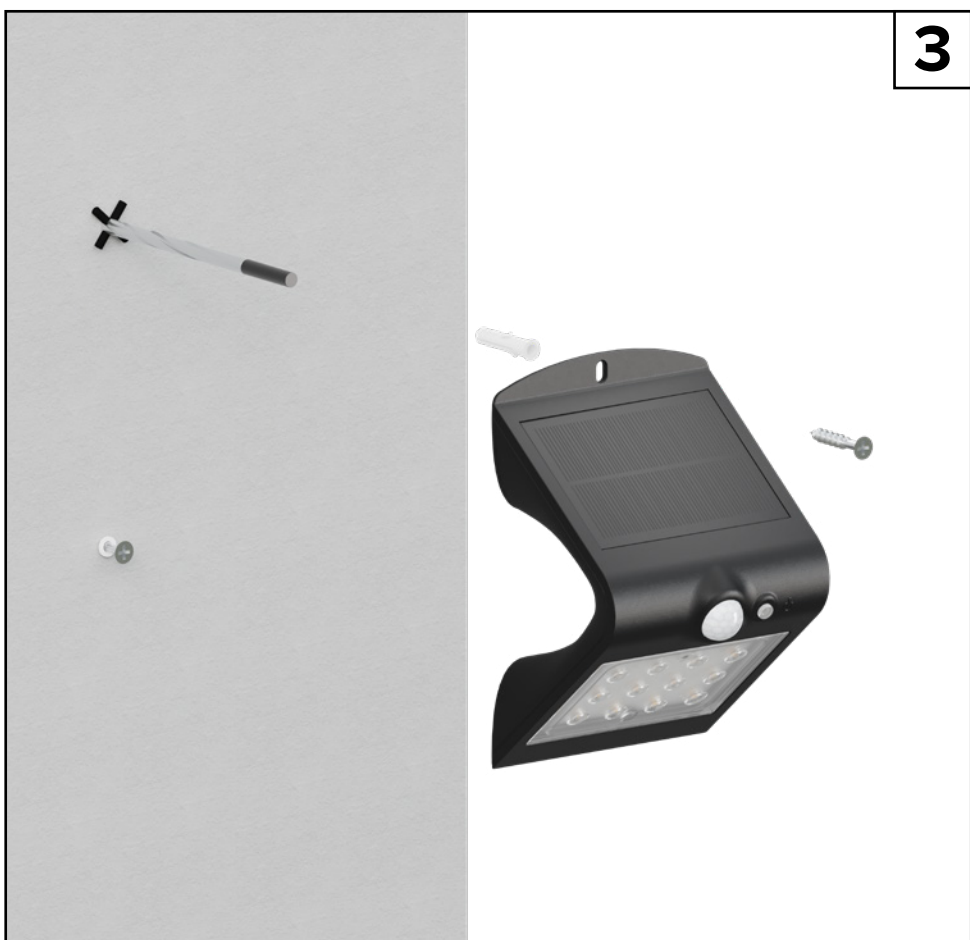

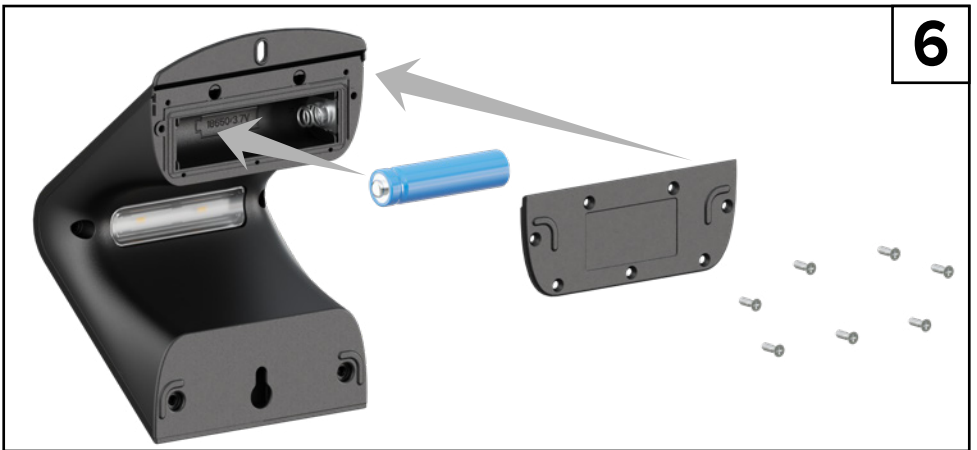

## Safety



Conformity with all relevant requirements of the EU directive.

If applicable:

Use this device only for its intended purpose;

Do not use this device if it is damaged or defective.

Choose a location for the product where there is no risk of the cable being stepped on or tripped over. Do not place any objects on the cable.

If this product is damaged, especially if the cable or fitting is damaged, this product must be switched off immediately. In this case, replacement is required;

Before replacing it, turn off the power and let it cool down to avoid electric shock or burns.

The adapter (if applicable) must be installed near the unit, must not be connected to another adapter, and must be easily accessible.

Products should only be used with the original adapter.

This product should only be opened by a qualified technician if maintenance is required.

Never perform repairs yourself.

If this product is passed on to third parties, manuals must be included.



Choking hazard. Because packaging materials can be swallowed or misused, there is a risk of choking or injury. Keep packaging materials away from children.

## Warranty

Any changes and/or modifications to the product will void the warranty. We cannot accept liability for damage caused by improper use of the product. Go to [help.calex.eu](http://help.calex.eu) for more information.

## Disclaimer





Designs and specifications are subject to change without notice. All logos, brands and product references used are trademarks or registered trademarks of their respective holders and are hereby acknowledged as such.

## Recycling



This product is labelled with this crossed out wheel bin symbol in accordance with European Directive 2012/19/EU to indicate that it must not be disposed of with your other household waste. Due to the presence of hazardous substances, mixtures or components, electrical and electronic devices that are not subject to selective sorting are potentially dangerous to the environment and human health. Please check your local city office or waste disposal service for the return and recycling of this product.

## Explanation Safety Classes

-  Safety class I: Metal parts of equipment that fall into this class are connected to an earth protection conductor. If the product has a plug, it must be connected to an earthed socket; products that require installation are equipped with a ground terminal and must therefore be earthed; connect the ground wire (yellow green wire) to the -marked terminal.
-  Safety Class II: This product or any part of it is double insulated and does not need to be connected to a grounded outlet.
-  Safety Class III: Equipment in this group operates at an extra low voltage of less than 50 volts alternating current. For example, 24 volts.

The safety class is indicated on the product.

## Explanation IP (Ingress Protection) Values

- IP20 Protected against solid objects greater than 12mm. No protection against liquids.
- IP44 Protected against solid objects greater than 1mm. Protection against vertical splashing water at an angle up to 60°.
- IP54 Prevents ingress of dust sufficient to cause harm. Protection against vertical splashing water at an angle up to 60°.
- IP65 Dust tight. No ingress of dust. Protected against powerful jets of water from all directions. Limited liquid entry.

## Installation and operation

1. Determine the place where you want to install the wall light.  
To ensure optimal performance of this wall light, it is important to choose an installation location where the wall light receives sufficient sunlight during the day to charge the battery. The recommended install height is 2-4m. The higher the position, the larger the illuminated area and the detection area are
2. Mark the position of the drill holes using the measure card.
3. Drill the holes and place the plugs and lower screw. Slide the notch of the wall light onto the lower screw, and then secure the wall light by fastening the upper screw.
4. After the wall light is fully charged ( $\pm 8$  hours) turn the wall light on by pushing the ON button. The wall light will automatically light up in dimmed static mode at dusk.

Press the ON button once for Mode A; when motion is detected within a range of 6 meters, the wall light automatically turns to full brightness (220lm). After 10 seconds without motion detected both the front and back light will revert to the dimmed static mode.

Press the ON button twice for Mode B; when motion is detected within a range of 6 meters, the wall light automatically turns on in full brightness (220lm). After 10 seconds without motion detected the front light turns off and the back light will revert to the dimmed static mode.

To turn off the wall light completely, press the ON button a third time.

5. Test the wall light and motion sensor for proper operation.  
Please note that the operating time depends on the amount of sunshine during the day and the weather.

## Battery replacement

6. The wall light is equipped with a 2600mAh Li-ion battery, which can be replaced. If the battery has been taken out and put back in again or if it has been replaced with a one, please face the solar panel towards bright (sun)light to activate the wall light.

**Alle Übersetzungen in diesem Handbuch basieren auf dem englischen Originaltext.**

## Sicherheit



Konformität mit allen relevanten Anforderungen der EU-Richtlinie.

Falls zutreffend:

- Verwenden Sie dieses Gerät nur für den vorgesehenen Zweck;
- Verwenden Sie dieses Gerät nicht, wenn es beschädigt oder defekt ist.
- Wählen Sie einen Standort für das Produkt, an dem keine Gefahr besteht, dass auf das Kabel getreten oder darüber gestolpert wird. Stellen Sie keine Gegenstände auf das Kabel.
- Wenn dieses Produkt beschädigt ist, insbesondere wenn das Kabel oder die Armaturn beschränkt sind, muss dieses Produkt sofort ausgeschaltet werden. In diesem Fall ist ein Austausch erforderlich;
- Schalten Sie vor dem Austausch die Stromversorgung aus und lassen Sie es abkühlen, um Stromschläge oder Verbrennungen zu vermeiden.
- Der Adapter (falls zutreffend) muss in der Nähe des Geräts installiert werden, darf nicht an einen anderen Adapter angeschlossen werden und muss leicht zugänglich sein.
- Produkte sollten nur mit dem Originaladapter verwendet werden.
- Dieses Produkt sollte nur von einem qualifizierten Techniker geöffnet werden, wenn eine Wartung erforderlich ist.
- Führen Sie niemals selbst Reparaturen durch.



Erstickungsgefahr. Da Verpackungsmaterialien verschluckt oder missbraucht werden können, besteht Erstickungs- und Verletzungsgefahr. Bewahren Sie Verpackungsmaterialien außerhalb der Reichweite von Kindern auf.

## Garantie

Jegliche Änderungen und/oder Modifikationen am Produkt führen zum Erlöschen der Garantie. Für Schäden, die durch unsachgemäßen Gebrauch des Produkts entstehen, übernehmen wir keine Haftung. Weitere Informationen finden Sie unter [help.calex.eu](http://help.calex.eu).

## Haftungsausschluss

Designs und Spezifikationen können ohne vorherige Ankündigung geändert werden. Alle verwendeten Logos, Marken und Produktreferenzen sind Warenzeichen oder eingetragene Warenzeichen ihrer jeweiligen Inhaber und werden hiermit als solche anerkannt.

## Recycling





“Das nebenstehende Symbol einer durchgestrichenen Mülltonne auf Rädern zeigt an, dass dieses Gerät der Richtlinie 2012/19/EU unterliegt. Diese Richtlinie besagt, dass Sie dieses Gerät am Ende seiner Nutzungszeit nicht mit dem normalen Haushaltsmüll entsorgen dürfen, sondern in speziell eingerichteten Sammelstellen, Wertstoffhöfen oder Entsorgungsbetrieben abgeben müssen. Aufgrund des Vorhandenseins von gefährlichen Stoffen, Gemischen oder Komponenten können elektrische und elektronische Geräte, die nicht selektiv sortiert werden, eine Gefahr für die Umwelt und die menschliche Gesundheit darstellen. Diese Entsorgung ist für Sie kostenfrei. Schonen Sie die Umwelt und entsorgen Sie fachgerecht.

Beim Kauf eines Neugerätes haben Sie das Recht, das entsprechende Altgerät an Ihren Händler zurückzugeben. Händler von Elektro- und Elektronikgeräten mit einer Verkaufsfläche von mindestens 400 qm sowie Lebensmittelhändler mit einer Verkaufsfläche von mindestens 800 qm, die regelmäßig Elektro- und Elektronikgeräte verkaufen, sind außerdem verpflichtet, Altgeräte unentgeltlich zurückzunehmen, auch ohne dass ein Neugerät gekauft wird, wenn die Altgeräte in keiner Abmessung größer sind als 25 cm. Action bietet Ihnen Rücknahmemöglichkeiten direkt in den Filialen und Märkten an. Informieren Sie sich auch bei Ihrem Händler über die Rücknahmemöglichkeiten vor Ort.

Sofern Ihr Altgerät personenbezogene Daten enthält, sind Sie selbst für deren Löschung verantwortlich, bevor Sie es zurückgeben. Sofern dies ohne Zerstörung des Altgerätes möglich ist, entnehmen Sie die alten Batterien oder Akkus sowie Lampen bevor Sie das Altgerät zur Entsorgung zurückgeben und führen Sie sie einer separaten Sammlung zu. Bei fest eingebauten Akkus ist bei der Entsorgung darauf hinzuweisen, dass das Gerät einen Akku enthält. Weitere Möglichkeiten zur Entsorgung des ausgedienten Produkts erfahren Sie bei Ihrer Gemeinde- oder Stadtverwaltung.”

## Erklärung Sicherheitsklassen

-  Sicherheitsklasse I: Metallteile von Geräten, die in diese Klasse fallen, sind an eine Erdungsschutzleitung angeschlossen
-  Sicherheitsklasse II: Dieses Produkt oder Teile davon sind doppelt isoliert und müssen nicht an eine geerdete Steckdose angeschlossen werden.
-  Sicherheitsklasse III: Geräte dieser Gruppe arbeiten mit einer Kleinspannung von weniger als 50 Volt Wechselstrom. Zum Beispiel 24 Volt.

Die Sicherheitsklasse ist auf dem Produkt angegeben.

## Erklärung IP (Ingress Protection) Werte

- IP20 Geschützt gegen feste Objekte größer als 12 mm. Kein Schutz gegen Flüssigkeiten.
- IP44 Geschützt gegen feste Objekte größer als 1 mm. Schutz gegen vertikales Spritzwasser in einem Winkel von bis zu 60°.
- IP54 Verhindert das Eindringen von Staub, der Verletzungen verursachen kann. Schutz gegen vertikales Spritzwasser in einem Winkel von bis zu 60°.
- IP65 Staubdicht. Kein Eindringen von Staub. Geschützt gegen starke Wasserstrahlen aus allen Richtungen. Begrenztes Eindringen von Flüssigkeiten.

## Installation und Betrieb

1. Bestimmen Sie den Ort, an dem Sie die Wandleuchte installieren möchten. Um eine optimale Leistung dieser Wandleuchte zu gewährleisten, ist es wichtig, einen Installationsort zu wählen, an dem die Wandleuchte tagsüber ausreichend Sonnenlicht erhält, um die Batterie aufzuladen. Die empfohlene Installationshöhe beträgt 2–4 m. Je höher die Position, desto größer sind der beleuchtete Bereich und der Erfassungsbereich.
2. Markieren Sie die Position der Bohrlöcher mithilfe der Messkarte.
3. Bohren Sie die Löcher und setzen Sie die Dübel sowie die untere Schraube ein. Schieben Sie die Aussparung der Wandleuchte auf die untere Schraube und befestigen Sie anschließend die Wandleuchte, indem Sie die obere Schraube festziehen.
4. Nachdem die Wandleuchte vollständig aufgeladen ist ( $\pm 8$  Stunden), schalten Sie sie durch Drücken der ON-Taste ein. Die Wandleuchte schaltet sich bei Dämmerung automatisch im gedimmten statischen Modus ein.

Drücken Sie die ON-Taste einmal für Modus A; wenn innerhalb eines Bereichs von 6 Metern eine Bewegung erkannt wird, schaltet die Wandleuchte automatisch auf volle Helligkeit (220 lm). Nach 10 Sekunden ohne erkannte Bewegung kehren sowohl das Vorder- als auch das Rücklicht in den gedimmten statischen Modus zurück.

Drücken Sie die ON-Taste zweimal für Modus B; wenn innerhalb eines Bereichs von 6 Metern eine Bewegung erkannt wird, schaltet sich die Wandleuchte automatisch mit voller Helligkeit (220 lm) ein. Nach 10 Sekunden ohne erkannte Bewegung schaltet sich das Vorderlicht aus und das Rücklicht kehrt in den gedimmten statischen Modus zurück.

Um die Wandleuchte vollständig auszuschalten, drücken Sie die ON-Taste ein drittes Mal.

5. Testen Sie die Wandleuchte und den Bewegungssensor auf ordnungsgemäße Funktion. Bitte beachten Sie, dass die Betriebsdauer von der Menge an Sonnenschein während des Tages und vom Wetter abhängt.

## Batteriewechsel

6. Die Wandleuchte ist mit einem 2600mAh Li-Ionen-Akku ausgestattet, der ersetzt werden kann. Wenn die Batterie herausgenommen und wieder eingesetzt wurde oder wenn sie ersetzt wurde, richten Sie das Solarpanel bitte auf helles (Sonnen-)Licht, um die Wandleuchte zu aktivieren.

**Всички преводи в това ръководство са базирани на оригиналния английски текст.**

## Безопасност



Съответствие с всички приложими изисквания на директивата на ЕС.

Ако е приложимо:

Използвайте това устройство само по предназначение;

Не използвайте това устройство, ако е повредено или дефектно.

Изберете място за продукта, където няма риск кабелът да бъде настъпен или спънат. Не поставяйте никакви предмети върху кабела.

Ако този продукт е повреден, особено ако кабелът или фитингът са повредени, този продукт трябва да се изключи незабавно. В този случай е необходима подмяна;

Преди да го смените, изключете захранването и го оставете да изстине, за да избегнете токов удар или изгаряния.

Адаптерът (ако е приложим) трябва да се инсталира близо до устройството, не трябва да се свързва с друг адаптер и трябва да бъде лесно достъпен.

Продуктите трябва да се използват само с оригиналния адаптер.

Този продукт трябва да се отваря само от квалифициран техник, ако е необходима поддръжка.

Никога не извършвайте ремонти сами.



Опасност от задавяне. Тъй като опаковъчните материали могат да бъдат погълнати или злоупотребени, съществува риск от задавяне или нараняване. Пазете опаковъчните материали далеч от деца.

## Гаранция

Всички промени и/или модификации на продукта ще анулират гаранцията. Не поемаме отговорност за щети, причинени от неправилна употреба на продукта.

Отидете на [help.calex.eu](http://help.calex.eu) за повече информация.

## Отказ от отговорност



Дизайнът и спецификациите подлежат на промяна без предупреждение. Всички използвани лога, марки и препратки към продукти са търговски марки или регистрирани търговски марки на съответните им притежатели и с настоящото се признават за такива.

## Рециклиране



Върху този продукт е поставен символ на зачертана с кръст кофа за боклук на колелца, в съответствие с Директива 2012/19/EU, с който се указва, че той не трябва да се обезврежда заедно с останалите битови отпадъци. Поради наличието на опасни вещества, смеси или компоненти електрическите и електронните устройства, които не подлежат на селективно сортиране, са потенциално опасни за околната среда и човешкото здраве. Моля, проверете в градската служба или в службата за обезвреждане на отпадъци на местно ниво за начина на връщане и рециклиране на този продукт.

## Обяснение Класове на безопасност

-  Клас на безопасност I: Металните части на оборудването, които попадат в този клас, са свързани към заземителен проводник
-  Клас на безопасност II: Този продукт или част от него е с двойна изолация и не е необходимо да се свързва към заземен контакт.
-  Клас на безопасност III: Оборудването в тази група работи при изключително ниско напрежение от по-малко от 50 волта променлив ток. Например 24 волта.

Класът на безопасност е посочен върху продукта.

## Обяснение Стойности на IP (Ingres Protection).

- IP20 Защитен срещу твърди предмети, по-големи от 12 mm. Без защита срещу течности.
- IP44 Защитен срещу твърди предмети, по-големи от 1 mm. Защита срещу вертикални пръски вода под ъгъл до 60°.
- IP54 Предотвратява навлизането на прах, достатъчно да причини вреда. Защита срещу вертикални пръски вода под ъгъл до 60°.
- IP65 Прахоустойчив. Без проникване на прах. Защитен срещу мощни водни струи от всички посоки. Ограничено навлизане на течности.

## Монтаж и експлоатация

1. Определете мястото, където искате да монтирате стенната лампа. За да се осигури оптимална работа на тази стенна лампа, е важно да се избере място за монтаж, където лампата получава достатъчно слънчева светлина през деня, за да се зареди батерията. Препоръчителната височина на монтаж е 2–4 м. Колкото по-висока е позицията, толкова по-голяма е осветената зона и зоната на засичане.
2. Маркирайте позицията на отворите за пробиване с помощта на измервателната карта.
3. Пробийте отворите и поставете дюбелите и долния винт. Плъзнете прореза на стенната лампа върху долния винт и след това закрепете лампата, като затегнете горния винт.
4. След като стенната лампа е напълно заредена ( $\pm 8$  часа), включете я, като натиснете бутона ON. Лампата автоматично ще се включи в затъмнен статичен режим при здрач.

Натиснете бутона ON веднъж за режим А; когато се засече движение в обхват от 6 метра, лампата автоматично преминава към пълна яркост (220 lm). След 10 секунди без засечено движение както предната, така и задната светлина ще се върнат към затъмнен статичен режим.

Натиснете бутона ON два пъти за режим В; когато се засече движение в обхват от 6 метра, лампата автоматично се включва на пълна яркост (220 lm). След 10 секунди без засечено движение предната светлина се изключва, а задната се връща към затъмнен статичен режим.

За да изключите напълно лампата, натиснете бутона ON трети път.

5. Тествайте стенната лампа и сензора за движение за правилна работа. Моля, имайте предвид, че времето на работа зависи от количеството слънчева светлина през деня и от времето.

## Смяна на батерията

6. Стенната лампа е оборудвана с 2600mAh Li-ion батерия, която може да бъде сменена. Ако батерията е извадена и поставена отново или е заменена, насочете соларния панел към ярка (слънчева) светлина, за да активирате лампата.

Všechny překlady v této příručce vycházejí z původního anglického textu.

## Bezpečnost



Shoda se všemi příslušnými požadavky směrnice EU.

V případě potřeby:

Používejte toto zařízení pouze k určenému účelu;

Toto zařízení nepoužívejte, pokud je poškozené nebo vadné.

Vyberte pro výrobek takové místo, kde nehrozí riziko šlápnutí na kabel nebo zakopnutí o něj. Na kabel nepokládejte žádné předměty.

Pokud je tento výrobek poškozen, zejména pokud je poškozen kabel nebo armatura, musí být tento výrobek okamžitě vypnut. V tomto případě je nutná výměna;

Před výměnou vypněte napájení a nechte jej vychladnout, aby nedošlo k úrazu elektrickým proudem nebo popálení.

Adaptér (pokud je použit) musí být instalován v blízkosti jednotky, nesmí být připojen k jinému adaptéru a musí být snadno přístupný.

Produkty by měly být používány pouze s originálním adaptérem. Tento výrobek by měl otevřít pouze kvalifikovaný technik, pokud je nutná údržba.

Nikdy neprovádějte opravy sami.



Nebezpečí udušení. Protože obalové materiály mohou být spolknuty nebo zneužity, hrozí nebezpečí udušení nebo zranění. Uchovávejte obalové materiály mimo dosah dětí.

## Záruka

Jakékoli změny a/nebo úpravy produktu ruší platnost záruky. Za škody způsobené nesprávným používáním výrobku nemůžeme převzít odpovědnost.

Další informace najdete na [help.calex.eu](http://help.calex.eu).

## Zřeknutí se odpovědnosti



Designy a specifikace se mohou bez upozornění změnit. Všechna použitá loga, značky a odkazy na produkty jsou ochrannými známkami nebo registrovanými ochrannými známkami jejich příslušných držitelů a jsou tímto uznávány jako takové.

## Recyklace



Tento výrobek je v souladu s evropskou směrnicí 2012/19/EU označen symbolem přeškrtnutého odpadkového kontejneru, který upozorňuje, že nesmí být likvidován společně s ostatním domovním odpadem. Elektrická a elektronická zařízení, která nepodléhají selektivnímu třídění, jsou kvůli přítomnosti nebezpečných látek, směsí nebo součástí potenciálně nebezpečná pro životní prostředí a lidské zdraví. Ohledně zpětného odberu a recyklace tohoto výrobku se informujte na místním městském úřadě nebo u služby pro likvidaci odpadu.

## Vysvětlení bezpečnostních tříd

-  Bezpečnostní třída I: Kovové části zařízení, které spadají do této třídy, jsou připojeny k ochrannému vodiči
-  Bezpečnostní třída II: Tento produkt nebo jakákoli jeho část má dvojitou izolaci a nemusí být připojen k uzemněné zásuvce
-  Bezpečnostní třída III: Zařízení v této skupině pracuje při velmi nízkém napětí nižším než 50 voltů střídavého proudu. Například 24 voltů

Bezpečnostní třída je uvedena na výrobku.

## Vysvětlení Hodnoty IP (Ingress Protection).

- IP20 Chráněno proti pevným předmětům větším než 12 mm. Žádná ochrana proti kapalinám.
- IP44 Ochrana proti pevným předmětům větším než 1 mm. Ochrana proti vertikální stříkající vodě pod úhlem až 60°.
- IP54 Zabraňuje vnikání prachu dostatečného k poškození. Ochrana proti vertikální stříkající vodě pod úhlem až 60°.
- IP65 Prachotěsný. Žádné vnikání prachu. Chráněno proti silným proudům vody ze všech směrů. Omezený vstup tekutin.

## Instalace a provoz

1. Určete místo, kam chcete nástěnné svítidlo nainstalovat. Aby byl zajištěn optimální výkon tohoto nástěnného svítidla, je důležité zvolit místo instalace, kde svítidlo během dne přijímá dostatek slunečního světla pro nabíjení baterie. Doporučená výška instalace je 2–4 m. Čím vyšší je umístění, tím větší je osvětlená plocha a detekční oblast.
2. Označte polohu vrtacích otvorů pomocí měřicí karty.
3. Vyvrtejte otvory a vložte hmoždinky a spodní šroub. Nasuňte výřez svítidla na spodní šroub a poté svítidlo zajistěte utažením horního šroubu.
4. Po úplném nabití svítidla ( $\pm 8$  hodin) jej zapněte stisknutím tlačítka ZAP. Svítidlo se při soumraku automaticky rozsvítí v tlumeném statickém režimu.

Stiskněte tlačítko ZAP jednou pro režim A; při detekci pohybu v dosahu 6 metrů se svítidlo automaticky přepne na plný jas (220 lm). Po 10 sekundách bez detekce pohybu se přední i zadní světlo vrátí do tlumeného statického režimu.

Stiskněte tlačítko ZAP dvakrát pro režim B; při detekci pohybu v dosahu 6 metrů se svítidlo automaticky zapne na plný jas (220 lm). Po 10 sekundách bez detekce pohybu se přední světlo vypne a zadní světlo se vrátí do tlumeného statického režimu.

Pro úplné vypnutí svítidla stiskněte tlačítko ZAP potřetí.

5. Otestujte správnou funkci svítidla a pohybového senzoru. Upozorňujeme, že doba provozu závisí na množství slunečního svitu během dne a na počasí.

## Výměna baterie

6. Svítidlo je vybaveno 2600mAh Li-ion baterií, kterou lze vyměnit. Pokud byla baterie vyjmuta a znovu vložena nebo nahrazena novou, nasměrujte solární panel směrem k jasnému (slunečnímu) světlu, aby se svítidlo aktivovalo.

**Alle oversættelser i denne manual er baseret på den originale engelske tekst.**

## Sikkerhed



Overensstemmelse med alle relevante krav i EU-direktivet.

Hvis relevant:

Brug kun denne enhed til dets tilsigtede formål;

Brug ikke denne enhed, hvis den er beskadiget eller defekt.

Vælg en placering til produktet, hvor der ikke er risiko for, at kablet trædes på eller snubles over. Anbring ikke genstande på kablet.

Hvis dette produkt er beskadiget, især hvis kablet eller fittingen er beskadiget, skal dette produkt straks slukkes. I dette tilfælde kræves udskiftning;

Før du udskifter den, skal du slukke for strømmen og lade den køle af for at undgå elektrisk stød eller forbrændinger.

Adapteren (hvis relevant) skal installeres i nærheden af enheden, må ikke tilsluttes en anden adapter og skal være let tilgængelig.

Produkter bør kun bruges med den originale adapter.

Dette produkt bør kun åbnes af en kvalificeret tekniker, hvis vedligeholdelse er påkrævet.

Udfør aldrig reparationer selv.



Kvælningsfare. Fordi emballagematerialer kan sluges eller misbruges, er der risiko for kvælning eller skade. Hold emballagemateriale væk fra børn.

## Garanti

Eventuelle ændringer og/eller modifikationer af produktet vil ugyldiggøre garantien. Vi påtager os ikke ansvar for skader forårsaget af forkert brug af produktet.

Gå til [help.calex.eu](http://help.calex.eu) for mere information.

## Ansvarsfraskrivelse



Design og specifikationer kan ændres uden varsel. Alle anvendte logoer, mærker og produktreferencer er varemærker eller registrerede varemærker tilhørende deres respektive indehavere og er hermed anerkendt som sådanne.

## Genbrug



Dette produkt er mærket med dette overstregede skraldespandsymbol i overensstemmelse med det europæiske direktiv 2012/19/EU for at indikere, at det ikke må bortskaffes sammen med andet husholdningsaffald. På grund af tilstedeværelsen af farlige stoffer, blandinger eller komponenter er elektriske og elektroniske enheder, der ikke er genstand for selektiv sortering, potentielt farlige for miljøet og menneskers sundhed. Kontrollér venligst hos det lokale rådhus eller på genbrugspladsen for returnering og genbrug af dette produkt.

## Forklaring Sikkerhedsklasser

-  Sikkerhedsklasse I: Metaldele af udstyr, der falder ind under denne klasse, er forbundet til en jordbeskyttelsesleder
-  Sikkerhedsklasse II: Dette produkt eller en del af det er dobbeltisoleret og behøver ikke at være tilsluttet en jordet stikkontakt.
-  Sikkerhedsklasse III: Udstyr i denne gruppe fungerer ved en ekstra lav spænding på mindre end 50 volt vekselstrøm. For eksempel 24 volt.

Sikkerhedsklassen er angivet på produktet.

## Forklaring IP (Ingress Protection) værdier

- IP20 Beskyttet mod faste genstande større end 12 mm. Ingen beskyttelse mod væsker.
- IP44 Beskyttet mod faste genstande større end 1 mm. Beskyttelse mod lodret vandsprøjt i en vinkel på op til 60°.
- IP54 Forhindrer indtrængning af støv nok til at forårsage skade. Beskyttelse mod lodret vandsprøjt i en vinkel på op til 60°.
- IP65 Støvtæt. Ingen indtrængning af støv. Beskyttet mod kraftige vandstråler fra alle retninger. Begrænset væskeindgang.

## Installation og drift

1. Bestem det sted, hvor du vil installere væglampen. For at sikre optimal ydeevne for denne væglampe er det vigtigt at vælge et installationssted, hvor væglampen modtager tilstrækkeligt sollys i løbet af dagen til at oplade batteriet. Den anbefalede installationshøjde er 2–4 m. Jo højere placeringen er, desto større er det oplyste område og registreringsområdet.
2. Markér placeringen af borehullerne ved hjælp af målekortet.
3. Bor hullerne og indsæt rawlplugs og den nederste skrue. Skub udskæringen på væglampen ned over den nederste skrue, og fastgør derefter væglampen ved at spænde den øverste skrue.
4. Når væglampen er fuldt opladet ( $\pm 8$  timer), tændes den ved at trykke på TÆND-knappen. Væglampen vil automatisk tænde i dæmpet statisk tilstand ved skumring.

Tryk én gang på TÆND-knappen for tilstand A; når der registreres bevægelse inden for en rækkevidde på 6 meter, skifter væglampen automatisk til fuld lysstyrke (220 lm). Efter 10 sekunder uden registreret bevægelse vil både front- og baglys vende tilbage til dæmpet statisk tilstand.

Tryk to gange på TÆND-knappen for tilstand B; når der registreres bevægelse inden for en rækkevidde på 6 meter, tænder væglampen automatisk med fuld lysstyrke (220 lm). Efter 10 sekunder uden registreret bevægelse slukker frontlyset, og baglyset vender tilbage til dæmpet statisk tilstand.

For at slukke væglampen helt skal du trykke på TÆND-knappen en tredje gang.

5. Test væglampen og bevægelsessensoren for korrekt funktion. Bemærk, at driftstiden afhænger af mængden af sollys i løbet af dagen og vejret.

## Udskiftning af batteri

6. Væglampen er udstyret med et 2600mAh Li-ion-batteri, som kan udskiftes. Hvis batteriet er blevet taget ud og sat i igen, eller hvis det er blevet udskiftet med et nyt, skal solpanelet rettes mod kraftigt (sol)lys for at aktivere væglampen.

**Kõik selle juhendi tõlked põhinevad ingliskeelsel originaaltekstil.**

## Ohutus



Vastavus kõikidele asjakohastele EL direktiivi nõuetele.

Vajadusel:

Kasutage seda seadet ainult ettenähtud otstarbel;

Ärge kasutage seda seadet, kui see on kahjustatud või defektne.

Valige tootele koht, kus pole ohtu, et kaablile astutakse või selle otsa komistatakse. Ärge asetage kaablile mingeid esemeid.

Kui see toode on kahjustatud, eriti kui kaabel või liitmik on kahjustatud,

tuleb see toode kohe välja lülitada. Sel juhul on vajalik asendamine;

Enne selle vahetamist lülitage toide välja ja laske sellel jahtuda, et vältida elektrilöögi või põletusi.

Adapter (kui see on olemas) tuleb paigaldada seadme lähedale, seda ei tohi ühendada teise adapteriga ja see peab olema kergesti ligipääsetav.

Tooteid tohib kasutada ainult originaaladapteriga.

Selle toote tohib avada ainult kvalifitseeritud tehnik, kui see vajab hooldust.

Ärge kunagi tehke ise remonti.



Lämbumisoht. Kuna pakkematerjale võib alla neelata või väärkasutada, on lämbumis- või vigastusoht. Hoidke pakkematerjalid lastele kättesaamatus kohas.

## Garantii

Kõik toote muudatused ja/või modifikatsioonid tühistavad garantii. Me ei saa võtta vastutust kahjude eest, mis on põhjustatud toote ebaõigest kasutamisest.

Lisateabe saamiseks minge aadressile [help.calex.eu](http://help.calex.eu).

## Vastutusest loobumine



Kujundusi ja tehnilisi andmeid võidakse ette teatamata muuta. Kõik kasutatud logod, kaubamärgid ja tooteviited on nende vastavate omanike kaubamärgid või registreeritud kaubamärgid ja neid tunnustatakse käesolevaga.

## Taaskasutus



See toode on märgistatud läbikriipsutatud prügikasti sümboliga vastavalt Euroopa direktiivile 2012/19/EU, mis näitab, et seda ei tohi visata muude olmejäätmete hulka. Ohtlike ainete, segude või osade tõttu võivad sorteerimisele mittekuuluvad elektri- ja elektroonikaseadmed olla ohtlikud keskkonnale ja inimeste tervisele. Selle toote tagastamise ja ringlussevõtu osas võtke ühendust oma kohaliku linnavalitsuse või jäätmekäitlusteenistusega

## Selgitus Ohutusklassid

-  Ohutusklass I: Sellesse klassi kuuluvate seadmete metallosad on ühendatud maandusjuhtmega
-  Ohutusklass II: see toode või mõni selle osa on topeltisolatsiooniga ja seda ei pea ühendama maandatud pistikupesaga
-  III ohutusklass: selle rühma seadmed töötavad eriti madalal pingel, mis on alla 50-voldise vahelduvvoolu. Näiteks 24 volti

Ohutusklass on märgitud tootele.

## Selgitus IP (sissepääsukaitse) väärtused

- IP20 Kaitstud tahkete esemete eest, mille läbimõõt on üle 12 mm. Puudub kaitse vedelike eest.
- IP44 Kaitstud tahkete esemete eest, mille läbimõõt on üle 1 mm. Kaitse vertikaalse pritsmevee eest kuni 60° nurga all.
- IP54 Väldib kahju tekitamiseks piisava tolmu sissepääsu. Kaitse vertikaalse pritsmevee eest kuni 60° nurga all.
- IP65 Tolmukindel. Tolmu ei sisene. Kaitstud igast suunast tuleva võimsa veejuga eest. Piiratud vedeliku sissepääs.

## Paigaldamine ja kasutamine

1. Määrake koht, kuhu soovite seinavalgusti paigaldada. Selle seinavalgusti optimaalse toimimise tagamiseks on oluline valida paigalduskoht, kus valgusti saab päeva jooksul piisavalt päikesevalgust aku laadimiseks. Soovitatav paigalduskõrgus on 2–4 m. Mida kõrgem on paigutus, seda suurem on valgustatud ala ja tuvastusala.
2. Märkige puurimisaukude asukohad mõõtekaardi abil.
3. Puurige augud ning paigaldage tüüblid ja alumine kruvi. Libistage seinavalgusti sälk alumise kruvi peale ja kinnitage seejärel valgusti, pingutades ülemise kruvi.
4. Pärast seda, kui seinavalgusti on täielikult laetud ( $\pm 8$  tundi), lülitage see sisse, vajutades SISSE nuppu. Valgusti süttib hämaruse saabudes automaatselt hämardatud staatilises režiimis.

Vajutage SISSE nuppu üks kord režiimi A jaoks; kui liikumine tuvastatakse 6 meetri raadiuses, lülitub valgusti automaatselt täisheledusele (220 lm). Pärast 10 sekundit ilma liikumiseta naasevad nii eesmine kui ka tagumine valgus hämardatud staatilisse režiimi.

Vajutage SISSE nuppu kaks korda režiimi B jaoks; kui liikumine tuvastatakse 6 meetri raadiuses, lülitub valgusti automaatselt täisheledusega sisse (220 lm). Pärast 10 sekundit ilma liikumiseta lülitub eesmine valgus välja ja tagumine valgus naaseb hämardatud staatilisse režiimi.

Valgusti täielikuks väljalülitamiseks vajutage SISSE nuppu kolmandat korda.

5. Kontrollige seinavalgusti ja liikumisanduri nõuetekohast toimimist. Pange tähele, et tööaeg sõltub päeva jooksul saadud päikesevalguse hulgast ja ilmast.

## Aku vahetamine

6. Seinavalgusti on varustatud 2600mAh Li-ion akuga, mida saab vahetada. Kui aku on eemaldatud ja uuesti paigaldatud või asendatud uuega, suunake päikesepaneel ereda (päikese)valguse poole, et valgusti aktiveerida.

**Todas las traducciones de este manual se basan en el texto original en inglés.**

## Seguridad



Conformidad con todos los requisitos pertinentes de la directiva de la UE.

Si corresponde:

Use este dispositivo solo para el propósito previsto;

No utilice este dispositivo si está dañado o defectuoso.

Elija una ubicación para el producto en la que no haya riesgo de que alguien pise el cable o tropiece con él. No coloque ningún objeto sobre el cable.

Si este producto está dañado, especialmente si el cable o el accesorio están dañados, debe apagarse inmediatamente. En este caso, es necesario reemplazarlo;

Antes de reemplazarlo, apague la alimentación y deje que se enfríe para evitar descargas eléctricas o quemaduras.

El adaptador (si corresponde) debe instalarse cerca de la unidad, no debe conectarse a otro adaptador y debe ser fácilmente accesible.

Los productos solo deben usarse con el adaptador original.

Este producto solo debe ser abierto por un técnico calificado si se requiere mantenimiento.

Nunca realice reparaciones usted mismo.



Peligro de asfixia. Los materiales de embalaje pueden tragarse o usarse de forma incorrecta, por lo que existe riesgo de asfixia o lesiones. Mantenga los materiales de embalaje fuera del alcance de los niños.

## Garantía

Cualquier cambio o modificación del producto anulará la garantía. No nos hacemos responsables de los daños causados por un uso inadecuado del producto.

Visite [help.calex.eu](http://help.calex.eu) para obtener más información.

## Aviso legal



Los diseños y las especificaciones están sujetos a cambios sin previo aviso. Todos los logotipos, marcas y referencias de productos utilizados son marcas comerciales o marcas registradas de sus respectivos propietarios y se reconocen como tales.

## Reciclaje



Este producto está etiquetado con el símbolo de un cubo de basura tachado de acuerdo con la Directiva Europea 2012/19/EU para indicar que no puede desecharse junto con los demás residuos domésticos. Debido a su contenido en sustancias, mezclas o componentes peligrosos, los aparatos eléctricos y electrónicos que no se clasifican de forma selectiva para su reciclado son potencialmente peligrosos para el medio ambiente y la salud humana. Consulte a su Ayuntamiento o a su servicio de recogida de residuos local para la devolución y el reciclaje del producto.

## Explicación de las clases de seguridad

-  Clase de seguridad I: Las partes metálicas de los equipos que pertenecen a esta clase están conectadas a un conductor de protección a tierra
-  Clase de seguridad II: Este producto o cualquier parte de él tiene doble aislamiento y no necesita estar conectado a una toma de corriente con conexión a tierra.
-  Clase de seguridad III: Los equipos de este grupo funcionan a un voltaje extra bajo de menos de 50 voltios de corriente alterna. Por ejemplo, 24 voltios.

La clase de seguridad se indica en el producto.

## Explicación de los valores de IP (protección de ingreso)

- IP20 Protegido contra objetos sólidos de más de 12 mm. Sin protección contra líquidos.
- IP44 Protegido contra objetos sólidos de más de 1 mm. Protección contra salpicaduras de agua verticales en un ángulo de hasta 60°.
- IP54 Evita la entrada de polvo suficiente para causar daños. Protección contra salpicaduras de agua verticales en un ángulo de hasta 60°.
- IP65 Hermético al polvo. Sin entrada de polvo. Protegido contra chorros de agua potentes desde todas las direcciones. Entrada limitada de líquidos.

## Instalación y funcionamiento

1. Determine el lugar donde desea instalar la lámpara de pared.  
Para garantizar un rendimiento óptimo de esta lámpara de pared, es importante elegir un lugar de instalación donde reciba suficiente luz solar durante el día para cargar la batería. La altura de instalación recomendada es de 2–4 m. Cuanto más alta sea la posición, mayor será el área iluminada y el área de detección.
2. Marque la posición de los orificios de perforación utilizando la tarjeta de medición.
3. Perfore los orificios y coloque los tacos y el tornillo inferior.  
Deslice la ranura de la lámpara de pared sobre el tornillo inferior y, a continuación, asegure la lámpara apretando el tornillo superior.
4. Después de que la lámpara esté completamente cargada ( $\pm 8$  horas), enciéndala presionando el botón ENCENDER. La lámpara se encenderá automáticamente en modo estático atenuado al anochecer.

Presione el botón ENCENDER una vez para el modo A; cuando se detecta movimiento dentro de un rango de 6 metros, la lámpara cambia automáticamente a brillo completo (220 lm). Después de 10 segundos sin detectar movimiento, tanto la luz frontal como la trasera volverán al modo estático atenuado.

Presione el botón ENCENDER dos veces para el modo B; cuando se detecta movimiento dentro de un rango de 6 metros, la lámpara se enciende automáticamente con brillo completo (220 lm). Después de 10 segundos sin detectar movimiento, la luz frontal se apaga y la luz trasera vuelve al modo estático atenuado.

Para apagar completamente la lámpara, presione el botón ENCENDER una tercera vez.

5. Pruebe la lámpara de pared y el sensor de movimiento para verificar su correcto funcionamiento. Tenga en cuenta que el tiempo de funcionamiento depende de la cantidad de luz solar durante el día y de las condiciones meteorológicas.

## Reemplazo de la batería

6. La lámpara de pared está equipada con una batería de ion de litio de 2600mAh, que puede ser reemplazada. Si la batería ha sido retirada y colocada nuevamente o si ha sido reemplazada por una nueva, oriente el panel solar hacia una luz brillante (solar) para activar la lámpara.

**Kaikki tämän oppaan käännökset perustuvat alkuperäiseen englanninkieliseen tekstiin.**

## Turvallisuus



Täyttää kaikki asiaankuuluvat EU-direktiivin vaatimukset.

Tarvittaessa:

Käytä tätä laitetta vain sen aiottuun tarkoitukseen;

Älä käytä tätä laitetta, jos se on vaurioitunut tai viallinen.

Valitse tuotteelle paikka, jossa ei ole vaaraa, että kaapelin päälle astutaan tai siihen kompastua. Älä aseta mitään esineitä kaapelin päälle.

Jos tämä tuote on vaurioitunut, erityisesti jos kaapeli tai liitin on vaurioitunut, tämä tuote on sammutettava välittömästi. Tässä tapauksessa vaihto on tarpeen;

Ennen kuin vaihdat sen, katkaise virta ja anna sen jäähtyä sähköiskun tai palovammojen välttämiseksi.

Sovitin (jos sellainen on) on asennettava lähelle yksikköä, sitä ei saa kytkeä toiseen sovittimeen ja siihen on oltava helposti saatavilla.

Tuotteita tulee käyttää vain alkuperäisen sovittimen kanssa.

Vain pätevä teknikko saa avata tämän tuotteen, jos se vaatii huoltoa.

Älä koskaan suorita korjauksia itse.



Tukehtumisvaara. Koska pakkausmateriaalit voidaan niellä tai käyttää väärin, on olemassa tukehtumis- tai loukkaantumisvaara. Pidä pakkausmateriaalit poissa lasten ulottuvilta.

## Takuu

Tuotteeseen tehdyt muutokset ja/tai muutokset mitätöivät takuun. Emme voi ottaa vastuuta vahingoista, jotka ovat aiheutuneet tuotteen väärästä käytöstä.

Siirry osoitteeseen [help.calex.eu](http://help.calex.eu) saadaksesi lisätietoja.

## Vastuuvapauslauseke



Mallit ja tekniset tiedot voivat muuttua ilman erillistä ilmoitusta. Kaikki käytetyt logot, tuotemerkit ja tuoteviitteet ovat vastaavien haltijoidensa tavaramerkkejä tai rekisteröityjä tavaramerkkejä, ja ne tunnustetaan sellaisiksi.

## Kierrätys



“Tämä tuote on merkitty Euroopan parlamentin ja neuvoston direktiivin 2012/19/EU mukaan jäteastialla, jonka yli on vedetty rasti. Tämä erilliskeräysmerkintä tarkoittaa, että tuotetta ei saa hävittää talousjätteen mukana. Vaarallisten aineiden, seosten tai komponenttien vuoksi sähkö- ja elektroniikkalaitteet, joita ei lajitella valikoivasti, voivat olla vaarallisia ympäristölle ja ihmisten terveydelle. Tietoja tuotteen kierrättämisestä saat paikallisilta viranomaisilta tai jätehuollosta. Den här produkten är märkt med en överkryssad soptunna i enlighet med EU-direktiv 2012/19/EC för att visa att den inte får slängas med ditt övriga hushållsavfall. P.g.a. förekomsten av farliga ämnen, blandningar eller beståndsdelar är elektriska och elektroniska produkter som inte genomgår källsortering potentiellt farliga för miljön och människors hälsa. Rådfråga ditt lokala kommunkontor eller den lokala avfallshanteringstjänsten om hur du ska återlämna och återvinna den här produkten.”

## Selitys Turvaluokat

-  Turvaluokka I: Tähän luokkaan kuuluvat laitteiden metalliosat on kytketty maadoitusjohtimeen
-  Turvallisuusluokka II: Tämä tuote tai mikä tahansa sen osa on kaksoiseristetty, eikä sitä tarvitse kytkeä maadoitettuun pistorasiaan.
-  Turvallisuusluokka III: Tämän ryhmän laitteet toimivat erittäin alhaisella, alle 50 voltin vaihtovirralla. Esimerkiksi 24 voltia.

Turvallisuusluokka on ilmoitettu tuotteessa.

## Selitys IP (Ingress Protection) -arvot

- IP20 Suojattu yli 12 mm:n kiinteiltä esineiltä. Ei suojaa nesteitä vastaan.
- IP44 Suojattu yli 1 mm:n kiinteiltä esineiltä. Suojaus pystysuoralta roiskevedeltä jopa 60° kulmassa.
- IP54 Estää vaurioita aiheuttavan pölyn pääsyn sisään. Suojaus pystysuoralta roiskevedeltä jopa 60° kulmassa.
- IP65 Pölytiivis. Ei pölyn sisäänpääsyä. Suojattu kaikista suunnista tulevilta voimakkailta vesisuihkuilta. Rajoitettu nesteen sisäänpääsy.

## Asennus ja käyttö

1. Määritä paikka, johon haluat asentaa seinävalaisimen. Tämän seinävalaisimen optimaalisen toiminnan varmistamiseksi on tärkeää valita asennuspaikka, jossa valaisin saa riittävästi auringonvaloa päivän aikana akun lataamiseksi. Suositeltu asennuskorkeus on 2–4 m. Mitä korkeampi sijainti on, sitä suurempi on valaistu alue ja tunnistusalue.
2. Merkitse porausreikien sijainti mittakortin avulla.
3. Pora reiät ja aseta tulpat sekä alempi ruuvi paikoilleen. Liu'uta seinävalaisimen ura alemman ruuvin päälle ja kiinnitä valaisin kiristämällä ylempi ruuvi.
4. Kun seinävalaisin on täysin ladattu ( $\pm 8$  tuntia), kytke se päälle painamalla PÄÄLLE-painiketta. Valaisin syttyy automaattisesti hämärässä himmennettyyn staattiseen tilaan.

Paina PÄÄLLE-painiketta kerran tilaa A varten; kun liikettä havaitaan 6 metrin säteellä, valaisin siirtyy automaattisesti täyteen kirkkauteen (220 lm). 10 sekunnin kuluttua ilman liikettä sekä etu- että takavalopalaavat himmennettyyn staattiseen tilaan.

Paina PÄÄLLE-painiketta kaksi kertaa tilaa B varten; kun liikettä havaitaan 6 metrin säteellä, valaisin syttyy automaattisesti täydellä kirkkaudella (220 lm). 10 sekunnin kuluttua ilman liikettä etuvalo sammuu ja takavalopala himmennettyyn staattiseen tilaan.

Kytke valaisin kokonaan pois päältä painamalla PÄÄLLE-painiketta kolmannen kerran.

5. Testaa seinävalaisin ja liiketunnistin varmistaaksesi niiden oikean toiminnan. Huomaa, että käyttöaika riippuu päivän aikana saadun auringonvalon määrästä ja sääolosuhteista.

## Akun vaihto

6. Seinävalaisin on varustettu 2600mAh Li-ion-akulla, joka voidaan vaihtaa. Jos akku on poistettu ja asetettu takaisin tai vaihdettu uuteen, suuntaa aurinkopaneeli kirkasta (auringon)valoa kohti aktivoiaksesi valaisimen.

**Toutes les traductions de ce manuel sont basées sur le texte anglais original.**

## Sécurité



Conformité à toutes les exigences pertinentes de la directive européenne.

Le cas échéant :

Utilisez cet appareil uniquement pour l'usage auquel il est destiné ;

N'utilisez pas cet appareil s'il est endommagé ou défectueux.

Choisissez un emplacement pour le produit où il n'y a aucun risque de piétinement ou de trébuchement sur le câble. Ne posez aucun objet sur le câble.

Si ce produit est endommagé, en particulier si le câble ou le raccord est endommagé, ce produit doit être immédiatement éteint. Dans ce cas, un remplacement est nécessaire ;

Avant de le remplacer, coupez l'alimentation et laissez-le refroidir pour éviter tout choc électrique ou brûlure.

L'adaptateur (le cas échéant) doit être installé à proximité de l'appareil, ne doit pas être connecté à un autre adaptateur et doit être facilement accessible.

Les produits ne doivent être utilisés qu'avec l'adaptateur d'origine.

Ce produit ne doit être ouvert que par un technicien qualifié si une maintenance est nécessaire.

N'effectuez jamais de réparations vous-même.



Risque d'étouffement. Les matériaux d'emballage pouvant être avalés ou mal utilisés, il existe un risque d'étouffement ou de blessure. Gardez les matériaux d'emballage hors de portée des enfants.

## Garantie

Tout changement et/ou modification apporté au produit annulera la garantie. Nous ne pouvons accepter aucune responsabilité pour les dommages causés par une utilisation incorrecte du produit.

Rendez-vous sur [help.calex.eu](http://help.calex.eu) pour plus d'informations.

## Avis de non-responsabilité

Les conceptions et les spécifications sont sujettes à modification sans préavis. Tous les logos, marques et références de produits utilisés sont des marques commerciales ou des marques déposées de leurs détenteurs respectifs et sont par la présente reconnus comme tels.

## Recyclage



Ce produit est étiqueté avec ce symbole de poubelle barrée conformément à la directive européenne 2012/19/EU pour indiquer qu'il ne doit pas être éliminé avec vos autres déchets ménagers. En raison de la présence de substances, de mélanges ou de composants dangereux, les appareils électriques et électroniques qui ne sont pas soumis à un tri sélectif sont potentiellement dangereux pour l'environnement et la santé humaine. Veuillez consulter votre bureau municipal local ou votre service d'élimination des déchets pour plus de détails sur le retour et le recyclage de ce produit.

## Explication Classes de sécurité

- ⊕ Classe de sécurité I : les parties métalliques des équipements qui relèvent de cette classe sont connectées à un conducteur de protection de terre.
- Classe de sécurité II : ce produit ou l'une de ses parties est doublement isolé et n'a pas besoin d'être connecté à une prise de terre.
- ⚡ Classe de sécurité III : les équipements de ce groupe fonctionnent à une tension très basse de moins de 50 volts en courant alternatif. Par exemple, 24 volts.

La classe de sécurité est indiquée sur le produit.

## Explication des valeurs IP (Ingress Protection)

- IP20 Protégé contre les corps solides supérieurs à 12 mm. Aucune protection contre les liquides.
- IP44 Protégé contre les corps solides supérieurs à 1 mm. Protection contre les projections d'eau verticales à un angle allant jusqu'à 60°.
- IP54 Empêche la pénétration de poussières suffisantes pour causer des dommages. Protection contre les projections d'eau verticales à un angle allant jusqu'à 60°.
- IP65 Étanche à la poussière. Aucune pénétration de poussière. Protégé contre les jets d'eau puissants de toutes les directions. Entrée de liquide limitée.

## Installation et fonctionnement

1. Déterminez l'endroit où vous souhaitez installer l'applique murale. Afin de garantir des performances optimales de cette applique murale, il est important de choisir un emplacement où elle reçoit suffisamment de lumière solaire pendant la journée pour charger la batterie. La hauteur d'installation recommandée est de 2 à 4 m. Plus la position est élevée, plus la zone éclairée et la zone de détection sont grandes.
2. Marquez l'emplacement des trous de perçage à l'aide de la carte de mesure.
3. Percez les trous et placez les chevilles ainsi que la vis inférieure. Faites glisser l'encoche de l'applique sur la vis inférieure, puis fixez l'applique en serrant la vis supérieure.
4. Une fois l'applique entièrement chargée ( $\pm 8$  heures), allumez-la en appuyant sur le bouton MARCHE. L'applique s'allumera automatiquement en mode statique atténué à la tombée de la nuit.

Appuyez une fois sur le bouton MARCHE pour le mode A ; lorsqu'un mouvement est détecté dans un rayon de 6 mètres, l'applique passe automatiquement à pleine luminosité (220 lm). Après 10 secondes sans détection de mouvement, les lumières avant et arrière reviennent au mode statique atténué.

Appuyez deux fois sur le bouton MARCHE pour le mode B ; lorsqu'un mouvement est détecté dans un rayon de 6 mètres, l'applique s'allume automatiquement à pleine luminosité (220 lm). Après 10 secondes sans détection de mouvement, la lumière avant s'éteint et la lumière arrière revient au mode statique atténué.

Pour éteindre complètement l'applique, appuyez une troisième fois sur le bouton MARCHE.

5. Testez l'applique murale et le capteur de mouvement pour vérifier leur bon fonctionnement. Veuillez noter que la durée de fonctionnement dépend de la quantité d'ensoleillement pendant la journée et des conditions météorologiques.

## Remplacement de la batterie

- 6 L'applique murale est équipée d'une batterie Li-ion de 2600mAh, qui peut être remplacée. Si la batterie a été retirée puis remise en place ou remplacée par une nouvelle, orientez le panneau solaire vers une lumière vive (du soleil) afin d'activer l'applique.

**Όλες οι μεταφράσεις σε αυτό το εγχειρίδιο βασίζονται στο πρωτότυπο αγγλικό κείμενο.**

## Ασφάλεια



Συμμόρφωση με όλες τις σχετικές απαιτήσεις της οδηγίας της Ε.Ε.

Εάν ισχύει:

Χρησιμοποιήστε αυτή τη συσκευή μόνο για τον προορισμό της. Μη χρησιμοποιείτε αυτή τη συσκευή εάν είναι κατεστραμμένη ή ελαττωματική.

Επιλέξτε μια θέση για το προϊόν όπου δεν υπάρχει κίνδυνος να πατηθεί ή να σκοντάψει το καλώδιο. Μην τοποθετείτε αντικείμενα πάνω στο καλώδιο.

Εάν αυτό το προϊόν είναι κατεστραμμένο, ειδικά εάν το καλώδιο ή το εξάρτημα είναι κατεστραμμένο, αυτό το προϊόν πρέπει να απενεργοποιηθεί αμέσως. Σε αυτή την περίπτωση, απαιτείται αντικατάσταση.

Πριν την αντικαταστήσετε, κλείστε το ρεύμα και αφήστε το να κρυώσει για να αποφύγετε ηλεκτροπληξία ή εγκαύματα.

Ο προσαρμογέας (εάν υπάρχει) πρέπει να εγκατασταθεί κοντά στη μονάδα, δεν πρέπει να συνδέεται με άλλον προσαρμογέα και πρέπει να είναι εύκολα προσβάσιμος.

Τα προϊόντα πρέπει να χρησιμοποιούνται μόνο με τον αρχικό προσαρμογέα.

Αυτό το προϊόν θα πρέπει να ανοίγεται μόνο από εξειδικευμένο τεχνικό εάν απαιτείται συντήρηση.

Μην κάνετε ποτέ επισκευές μόνοι σας.



Κίνδυνος πνιγμού. Επειδή τα υλικά συσκευασίας μπορούν να καταποθούν ή να χρησιμοποιηθούν κακώς, υπάρχει κίνδυνος πνιγμού ή τραυματισμού. Κρατήστε τα υλικά συσκευασίας μακριά από παιδιά.

## Εγγύηση

Οποιοσδήποτε αλλαγές ή/και τροποποιήσεις στο προϊόν ακυρώνουν την εγγύηση. Δεν μπορούμε να δεχθούμε ευθύνη για ζημιές που προκαλούνται από ακατάλληλη χρήση του προϊόντος.

Μεταβείτε στη διεύθυνση [help.calex.eu](http://help.calex.eu) για περισσότερες πληροφορίες.



## Αρνηση

Τα σχέδια και οι προδιαγραφές υπόκεινται σε αλλαγές χωρίς προειδοποίηση. Όλα τα λογότυπα, τα εμπορικά σήματα και οι αναφορές προϊόντων που χρησιμοποιούνται είναι εμπορικά σήματα ή σήματα κατατεθέντα των αντίστοιχων κατόχων τους και αναγνωρίζονται ως τέτοια.



Αυτό το προϊόν έχει επισημανθεί με το σύμβολο του διαγραμμένου τροχήλατου κάδου απορριμμάτων σύμφωνα με την οδηγία 2012/19/EU, προκειμένου να υποδηλώνεται ότι το προϊόν δεν πρέπει να απορρίπτεται με τα υπόλοιπα οικιακά απόβλητά σας. Λόγω της παρουσίας επικίνδυνων ουσιών, μειγμάτων ή συστατικών, οι ηλεκτρικές και ηλεκτρονικές συσκευές που δεν υπόκεινται σε επιλεκτική διαλογή αποβλήτων είναι δυνητικά επικίνδυνες για το περιβάλλον και την ανθρώπινη υγεία. Εντοπίστε το τοπικό γραφείο της πόλης σας ή την υπηρεσία διάθεσης αποβλήτων για την ανάκτηση και ανακύκλωση αυτού του προϊόντος.

## Επεξήγηση Τάξεις ασφαλείας

-  Κατηγορία ασφαλείας I: Τα μεταλλικά μέρη του εξοπλισμού που εμπίπτουν σε αυτήν την κατηγορία συνδέονται με έναν αγωγό προστασίας γείωσης
-  Κατηγορία ασφαλείας II: Αυτό το προϊόν ή οποιοδήποτε μέρος του είναι διπλά μονωμένο και δεν χρειάζεται να συνδεθεί σε γειωμένη πρίζα.
-  Κατηγορία ασφαλείας III: Ο εξοπλισμός αυτής της ομάδας λειτουργεί με εξαιρετικά χαμηλή τάση μικρότερη από 50 βολτ εναλλασσόμενου ρεύματος. Για παράδειγμα, 24 βολτ.

Η κατηγορία ασφαλείας αναγράφεται στο προϊόν.

## Επεξήγηση Τιμές IP (Ingress Protection).

- IP20 Προστατεύεται από στερεά αντικείμενα άνω των 12 mm. Καμία προστασία από υγρά.
- IP44 Προστατεύεται από στερεά αντικείμενα άνω του 1mm. Προστασία από κάθετο πιτσίλισμα νερού υπό γωνία έως 60°.
- IP54 Αποτρέπει την είσοδο σκόνης αρκετή για να προκαλέσει βλάβη. Προστασία από κάθετο πιτσίλισμα νερού υπό γωνία έως 60°.
- IP65 Στεγανό στη σκόνη. Καμία είσοδος σκόνης. Προστατεύεται από ισχυρούς πίδακες νερού από όλες τις κατευθύνσεις. Περιορισμένη είσοδος υγρών.

## Εγκατάσταση και λειτουργία

1. Καθορίστε το σημείο όπου θέλετε να εγκαταστήσετε το φωτιστικό τοίχου. Για να διασφαλιστεί η βέλτιστη απόδοση αυτού του φωτιστικού τοίχου, είναι σημαντικό να επιλέξετε ένα σημείο εγκατάστασης όπου το φωτιστικό λαμβάνει επαρκές ηλιακό φως κατά τη διάρκεια της ημέρας για τη φόρτιση της μπαταρίας. Το συνιστώμενο ύψος εγκατάστασης είναι 2–4 m. Όσο υψηλότερη είναι η θέση, τόσο μεγαλύτερη είναι η φωτιζόμενη περιοχή και η περιοχή ανίχνευσης.
2. Σημειώστε τη θέση των οπών διάτρησης χρησιμοποιώντας την κάρτα μέτρησης.
3. Ανοίξτε τις οπές και τοποθετήστε τα ούπα και την κάτω βίδα. Σύρετε την εγκοπή του φωτιστικού τοίχου πάνω στην κάτω βίδα και στη συνέχεια στερεώστε το φωτιστικό σφίγγοντας την επάνω βίδα.
4. Αφού το φωτιστικό τοίχου φορτιστεί πλήρως ( $\pm 8$  ώρες), ενεργοποιήστε το πατώντας το κουμπί ΕΝΕΡΓΟΠΟΙΗΣΗ. Το φωτιστικό θα ανάψει αυτόματα σε λειτουργία χαμηλού σταθερού φωτισμού στο σούρουπο.

Πατήστε το κουμπί ΕΝΕΡΓΟΠΟΙΗΣΗ μία φορά για τη λειτουργία Α· όταν ανιχνευθεί κίνηση σε απόσταση έως 6 μέτρα, το φωτιστικό μεταβαίνει αυτόματα σε πλήρη φωτεινότητα (220 lm). Μετά από 10 δευτερόλεπτα χωρίς ανίχνευση κίνησης, τόσο το μπροστινό όσο και το πίσω φως επιστρέφουν στη χαμηλή σταθερή λειτουργία.

Πατήστε το κουμπί ΕΝΕΡΓΟΠΟΙΗΣΗ δύο φορές για τη λειτουργία Β· όταν ανιχνευθεί κίνηση σε απόσταση έως 6 μέτρα, το φωτιστικό ανάβει αυτόματα σε πλήρη φωτεινότητα (220 lm). Μετά από 10 δευτερόλεπτα χωρίς ανίχνευση κίνησης, το μπροστινό φως σβήνει και το πίσω φως επιστρέφει στη χαμηλή σταθερή λειτουργία.

Για να απενεργοποιήσετε πλήρως το φωτιστικό, πατήστε το κουμπί ΕΝΕΡΓΟΠΟΙΗΣΗ για τρίτη φορά.

5. Ελέγξτε το φωτιστικό τοίχου και τον αισθητήρα κίνησης για σωστή λειτουργία. Λάβετε υπόψη ότι ο χρόνος λειτουργίας εξαρτάται από την ποσότητα ηλιακού φωτός κατά τη διάρκεια της ημέρας και τις καιρικές συνθήκες.

## Αντικατάσταση μπαταρίας

6. Το φωτιστικό τοίχου είναι εξοπλισμένο με μπαταρία Li-ion 2600mAh, η οποία μπορεί να αντικατασταθεί. Εάν η μπαταρία έχει αφαιρεθεί και τοποθετηθεί ξανά ή έχει αντικατασταθεί με νέα, στρέψτε το ηλιακό πάνελ προς έντονο (ηλιακό) φως για να ενεργοποιήσετε το φωτιστικό.

**Svi prijevodi u ovom priručniku temelje se na izvornom engleskom tekstu.**

## Sigurnost



Sukladnost sa svim relevantnim zahtjevima EU direktive.

Ako je primjenjivo:

Koristite ovaj uređaj samo za namjeravanu svrhu;

Nemojte koristiti ovaj uređaj ako je oštećen ili neispravan.

Odaberite mjesto za proizvod gdje nema opasnosti da se kabel nagazi ili spotakne. Ne stavljajte nikakve predmete na kabel.

Ako je ovaj proizvod oštećen, osobito ako je kabel ili priključak oštećen, ovaj proizvod se mora odmah isključiti. U ovom slučaju potrebna je zamjena;

Prije nego što ga zamijenite, isključite napajanje i pustite da se ohladi kako biste izbjegli strujni udar ili opekline.

Adapter (ako je primjenjiv) mora biti instaliran u blizini jedinice, ne smije se spajati na drugi adapter i mora biti lako dostupan.

Proizvode treba koristiti samo s originalnim adapterom.

Ovaj proizvod smije otvoriti samo kvalificirani tehničar ako je potrebno održavanje.

Nikada nemojte sami obavljati popravke.



Opasnost od gušenja. Budući da se materijali za pakiranje mogu progutati ili zloupotrijebiti, postoji opasnost od gušenja ili ozljeda. Držite ambalažni materijal dalje od djece.

## Jamstvo

Sve promjene i/ili preinake na proizvodu poništavaju jamstvo. Ne možemo prihvatiti odgovornost za štetu nastalu nepravilnom uporabom proizvoda. Idite na [help.calex.eu](http://help.calex.eu) za više informacija.

## Odricanje



Dizajn i specifikacije podložni su promjenama bez prethodne najave. Svi korišteni logotipi, robne marke i reference proizvoda zaštitni su znakovi ili registrirani zaštitni znakovi njihovih vlasnika i ovime se kao takvi priznaju.

## Recikliranje



U skladu s europskom Direktivom 2012/19/EU, ovaj proizvod označen je simbolom prekrížene kante za otpad koji označuje da se kanta ne smije odlagati s drugim otpadom iz kućanstva. Zbog prisutnosti opasnih tvari, smjesa ili komponenti, električni i elektronički uređaji koji ne podliježu selektivnom razvrstavanju potencijalno su opasni za okoliš i ljudsko zdravlje. U lokalnom gradskom uredu ili u službi za odlaganje otpada raspitajte se o povratu i recikliranju ovog proizvoda.

## Objašnjenje Sigurnosne klase

-  Sigurnosna klasa I: Metalni dijelovi opreme koji spadaju u ovu klasu spojeni su na zaštitni vodič uzemljenja
-  Sigurnosna klasa II: Ovaj proizvod ili bilo koji njegov dio dvostruko je izoliran i ne mora se spajati na uzemljenu utičnicu
-  Sigurnosna klasa III: Oprema u ovoj skupini radi na izuzetno niskom naponu manjem od 50 volti izmjenične struje. Na primjer, 24 volta

Sigurnosna klasa je naznačena na proizvodu.

## Objašnjenje IP (Ingress Protection) vrijednosti

- IP20 Zaštićeno od čvrstih predmeta većih od 12 mm. Nema zaštite od tekućina.
- IP44 Zaštićen od čvrstih predmeta većih od 1 mm. Zaštita od vertikalnog prskanja vode pod kutom do 60°.
- IP54 Sprječava ulazak prašine dovoljan da uzrokuje štetu. Zaštita od vertikalnog prskanja vode pod kutom do 60°.
- IP65 Otporan na prašinu. Nema ulaska prašine. Zaštićen od snažnih mlazova vode iz svih smjerova. Ograničen unos tekućine.

## Montaža i rad

1. Odredite mjesto na kojem želite instalirati zidnu svjetiljku. Kako bi se osigurale optimalne performanse ove zidne svjetiljke, važno je odabrati mjesto instalacije gdje svjetiljka tijekom dana prima dovoljno sunčeve svjetlosti za punjenje baterije. Preporučena visina instalacije je 2–4 m. Što je položaj viši, to su osvijetljeno područje i područje detekcije veći.
2. Označite položaj rupa za bušenje pomoću mjerne kartice.
3. Izbušite rupe i postavite tiple i donji vijak. Navucite utor zidne svjetiljke na donji vijak, a zatim pričvrstite svjetiljku zatezanjem gornjeg vijka.
4. Nakon što je zidna svjetiljka potpuno napunjena ( $\pm 8$  sati), uključite je pritiskom na tipku UKLJUČI. Svjetiljka će se automatski uključiti u prigušenom statičnom načinu rada u sumrak.

Pritisnite tipku UKLJUČI jednom za način A; kada se detektira kretanje unutar raspona od 6 metara, svjetiljka se automatski prebacuje na punu svjetlinu (220 lm). Nakon 10 sekundi bez detekcije kretanja, i prednje i stražnje svjetlo vraćaju se u prigušeni statični način rada.

Pritisnite tipku UKLJUČI dva puta za način B; kada se detektira kretanje unutar raspona od 6 metara, svjetiljka se automatski uključuje s punom svjetlinom (220 lm). Nakon 10 sekundi bez detekcije kretanja, prednje svjetlo se gasi, a stražnje se vraća u prigušeni statični način rada.

Za potpuno isključivanje svjetiljke pritisnite tipku UKLJUČI treći put.

5. Testirajte zidnu svjetiljku i senzor pokreta kako biste provjerili ispravan rad. Imajte na umu da vrijeme rada ovisi o količini sunčeve svjetlosti tijekom dana i vremenskim uvjetima.

## Zamjena baterije

6. Zidna svjetiljka opremljena je 2600mAh Li-ion baterijom koja se može zamijeniti. Ako je baterija izvađena i ponovno umetnuta ili zamijenjena novom, usmjerite solarni panel prema jakom (sunčevom) svjetlu kako biste aktivirali svjetiljku.

**A kézikönyvben található összes fordítás az eredeti angol szövegen alapul.**

## Biztonság



Megfelel az EU irányelv összes vonatkozó követelményének.

Adott esetben:

Ezt a készüléket csak a rendeltetésének megfelelően használja;

Ne használja ezt a készüléket, ha az sérült vagy hibás.

Olyan helyet válasszon a terméknek, ahol nincs veszélye annak, hogy a kábelre rálépnek vagy megbotlik. Ne helyezzen semmilyen tárgyat a kábelre.

Ha ez a termék megsérül, különösen, ha a kábel vagy a szerelvény sérült, a terméket azonnal ki kell kapcsolni. Ebben az esetben csere szükséges; Csere előtt kapcsolja ki a tápellátást, és hagyja kihűlni, hogy elkerülje az áramütést és az égési sérüléseket.

Az adaptert (ha van) az egység közelében kell elhelyezni, nem szabad másik adapterhez csatlakoztatni, és könnyen hozzáférhetőnek kell lennie. A termékeket csak az eredeti adapterrel szabad használni.

Ezt a terméket csak szakképzett technikus nyithatja fel, ha karbantartásra van szükség.

Soha ne végezzen saját maga javításokat.



Fulladásveszély. Mivel a csomagolóanyagok lenyelhetők vagy helytelenül használhatók, fennáll a fulladás vagy sérülés veszélye. A csomagolóanyagokat tartsa távol a gyermekektől.

## Garancia

A termék bármilyen változtatása és/vagy módosítása érvényteleníti a garanciát. A termék nem rendeltetészerű használatából eredő károkért felelősséget nem tudunk vállalni.

További információért látogasson el a [help.calex.eu](http://help.calex.eu) oldalra.

## Jogi nyilatkozat



A tervek és a specifikációk előzetes értesítés nélkül változhatnak. Minden felhasznált logó, márka és termékreferencia a megfelelő tulajdonosának védjegye vagy bejegyzett védjegye, és ezennel elismerjük.

## Újrafeldolgozás



A 2012/19/EU irányelvvel összhangban ennek a terméknek a címkéje egy áthúzott kerek hulladékgyűjtőt ábrázol, amit azt jelzi, hogy a termék nem kerülhet a háztartási hulladék közé. A szelektív válogatásnak alá nem vetett elektromos és elektronikus készülékek a veszélyes anyagok, keverékek vagy alkotóelemek miatt potenciálisan veszélyesek lehetnek a környezetre és az emberi egészségre. A jelen termék leadásával és újrahasznosításával kapcsolatban érdeklődjön helyi önkormányzatánál, vagy hulladékgazdálkodási szolgáltatójánál.

## Magyarázat Biztonsági osztályok

-  I. biztonsági osztály: A berendezések ebbe az osztályba tartozó fémalkatrészei földelésvédő vezetékkel vannak összekötve
-  II. biztonsági osztály: Ez a termék vagy bármely része kettős szigetelésű, és nem szükséges földelt aljzathoz csatlakoztatni.
-  III. biztonsági osztály: Az ebbe a csoportba tartozó berendezések rendkívül alacsony, 50 V-nál kisebb váltóáram mellett működnek. Például 24 volt.

A biztonsági osztály a terméken van feltüntetve.

## Magyarázat IP (Ingres Protection) értékek

- IP20 12 mm-nél nagyobb szilárd tárgyak ellen védett. Nincs védelem a folyadékok ellen.
- IP44 1 mm-nél nagyobb szilárd tárgyak ellen védett. Fügőleges fröccsenő víz elleni védelem akár 60°-os szögben.
- IP54 Megakadályozza a kárt okozó por bejutását. Fügőleges fröccsenő víz elleni védelem akár 60°-os szögben.
- IP65 Porálló. Nincs por behatolása. Minden irányból erős vízszugár ellen védett. Korlátozott folyadékbevitel.

## Telepítés és üzemeltetés

1. Határozza meg a helyet, ahová a fali lámpát telepíteni szeretné. A fali lámpa optimális működésének biztosítása érdekében fontos olyan telepítési helyet választani, ahol a lámpa napközben elegendő napfényt kap az akkumulátor feltöltéséhez. Az ajánlott telepítési magasság 2–4 m. Minél magasabb a pozíció, annál nagyobb a megvilágított terület és az érzékelési tartomány.
2. Jelölje meg a fúrólukák helyét a mérőkártya segítségével.
3. Fúrja ki a lyukakat, és helyezze be a tipliket és az alsó csavart. Csúsztassa a fali lámpa hornyát az alsó csavarra, majd rögzítse a lámpát a felső csavar meghúzásával.
4. Miután a fali lámpa teljesen feltöltődött ( $\pm 8$  óra), kapcsolja be a BE gomb megnyomásával. A lámpa alkonyatkor automatikusan halvány statikus üzemmódban világít.

Nyomja meg a BE gombot egyszer az A módhoz; ha 6 méteres hatótávolságon belül mozgást érzékel, a lámpa automatikusan teljes fényerőre (220 lm) kapcsol. 10 másodperc mozgás nélküli idő után az elülső és a hátsó fény is visszatér a halvány statikus módba.

Nyomja meg a BE gombot kétszer a B módhoz; ha 6 méteres hatótávolságon belül mozgást érzékel, a lámpa automatikusan teljes fényerővel (220 lm) kapcsol be. 10 másodperc mozgás nélküli idő után az elülső fény kikapcsol, a hátsó fény pedig visszatér a halvány statikus módba.

A lámpa teljes kikapcsolásához nyomja meg a BE gombot harmadszor.

5. Ellenőrizze a fali lámpa és a mozgásérzékelő megfelelő működését. Kérjük, vegye figyelembe, hogy az üzemidő a napközbeni napsütés mennyiségétől és az időjárástól függ.

## Akkumulátor csere

6. A fali lámpa 2600mAh Li-ion akkumulátorral van felszerelve, amely cserélhető. Ha az akkumulátort eltávolították és visszahelyezték, vagy újra cserélték, irányítsa a napelemet erős (nap)fény felé a lámpa aktiválásához.

**Tutte le traduzioni presenti nel presente manuale si basano sul testo originale in inglese.**

## Sicurezza



Conformità a tutti i requisiti pertinenti della direttiva UE.

Se applicabile:

Utilizzare questo dispositivo solo per lo scopo previsto;

Non utilizzare questo dispositivo se è danneggiato o difettoso.

Scegliere un luogo per il prodotto in cui non vi sia il rischio che il cavo venga calpestato o inciampato. Non posizionare alcun oggetto sul cavo.

Se questo prodotto è danneggiato, in particolare se il cavo o il raccordo sono danneggiati, questo prodotto deve essere spento immediatamente. In questo caso, è necessaria la sostituzione;

Prima di sostituirlo, spegnere l'alimentazione e lasciarlo raffreddare per evitare scosse elettriche o ustioni.

L'adattatore (se applicabile) deve essere installato vicino all'unità, non deve essere collegato a un altro adattatore e deve essere facilmente accessibile.

I prodotti devono essere utilizzati solo con l'adattatore originale.

Questo prodotto deve essere aperto solo da un tecnico qualificato se è richiesta la manutenzione.

Non eseguire mai riparazioni da soli.



Rischio di soffocamento. Poiché i materiali di imballaggio possono essere ingeriti o utilizzati in modo improprio, vi è il rischio di soffocamento o lesioni. Tenere i materiali di imballaggio lontano dalla portata dei bambini.

## Garanzia

Eventuali cambiamenti e/o modifiche al prodotto invalideranno la garanzia.

Non possiamo accettare responsabilità per danni causati da un uso improprio del prodotto.

Vai su [help.calex.eu](http://help.calex.eu) per maggiori informazioni.

## Esclusione di responsabilità

Il design e le specifiche sono soggetti a modifiche senza preavviso. Tutti i loghi, i marchi e i riferimenti ai prodotti utilizzati sono marchi commerciali o marchi registrati dei rispettivi titolari e sono qui riconosciuti come tali.

## Riciclaggio



Il simbolo del cassonetto barrato riportato sull'apparecchiatura indica che questo prodotto non deve essere smaltito con i normali rifiuti domestici. I dispositivi elettronici ed elettrici non inclusi in un processo di riciclo sono potenzialmente pericolosi per l'ambiente e la salute umana a causa della presenza di sostanze pericolose. Si prega di smaltire l'apparecchiatura in modo responsabile presso centri idonei di raccolta differenziata o di consegnarla al rivenditore seguendo una delle seguenti modalità:

- nel caso di apparecchiature di piccolissime dimensioni (dimensioni esterne inferiori a 25 cm), consegna gratuita senza obbligo di acquisto nei negozi con superficie di vendita di apparecchiature elettriche ed elettroniche superiore ai 400 mq (modalità "uno contro zero"). Per i negozi con superficie inferiore tale modalità è facoltativa.
- nel caso di apparecchiature di dimensioni esterne superiori a 25 cm, consegna gratuita al rivenditore all'atto dell'acquisto di un prodotto equivalente (modalità "uno contro uno").

## Spiegazione Classi di sicurezza

- ⊕ Classe di sicurezza I: le parti metalliche dell'apparecchiatura che rientrano in questa classe sono collegate a un conduttore di protezione di terra
- ▣ Classe di sicurezza II: questo prodotto o qualsiasi sua parte è dotato di doppio isolamento e non necessita di essere collegato a una presa di terra.
- ◊ Classe di sicurezza III: l'apparecchiatura di questo gruppo funziona a una tensione extra bassa inferiore a 50 volt di corrente alternata. Ad esempio, 24 volt.

La classe di sicurezza è indicata sul prodotto.

## Spiegazione dei valori IP (Ingress Protection)

- IP20 Protetto contro oggetti solidi superiori a 12 mm. Nessuna protezione contro i liquidi.
- IP44 Protetto contro oggetti solidi superiori a 1 mm. Protezione contro spruzzi d'acqua verticali con un'angolazione fino a 60°.
- IP54 Impedisce l'ingresso di polvere sufficiente a causare danni. Protezione contro spruzzi d'acqua verticali con un'angolazione fino a 60°.
- IP65 A tenuta di polvere. Nessun ingresso di polvere. Protetto contro potenti getti d'acqua da tutte le direzioni. Ingresso limitato di liquidi.

## Installazione e funzionamento

1. Determinare il punto in cui si desidera installare la lampada da parete. Per garantire prestazioni ottimali di questa lampada da parete, è importante scegliere un luogo di installazione in cui la lampada riceva sufficiente luce solare durante il giorno per caricare la batteria. L'altezza di installazione consigliata è di 2–4 m. Più alta è la posizione, maggiore sarà l'area illuminata e l'area di rilevamento.
2. Contrassegnare la posizione dei fori utilizzando la scheda di misurazione.
3. Praticare i fori e inserire i tasselli e la vite inferiore. Far scorrere la scanalatura della lampada sulla vite inferiore, quindi fissare la lampada serrando la vite superiore.
4. Dopo che la lampada è completamente carica ( $\pm 8$  ore), accenderla premendo il pulsante ACCENSIONE. La lampada si accenderà automaticamente in modalità statica attenuata al crepuscolo.

Premere il pulsante ACCENSIONE una volta per la modalità A; quando viene rilevato un movimento entro un raggio di 6 metri, la lampada passa automaticamente alla piena luminosità (220 lm). Dopo 10 secondi senza rilevamento di movimento, sia la luce anteriore che quella posteriore torneranno alla modalità statica attenuata.

Premere il pulsante ACCENSIONE due volte per la modalità B; quando viene rilevato un movimento entro un raggio di 6 metri, la lampada si accende automaticamente alla massima luminosità (220 lm). Dopo 10 secondi senza rilevamento di movimento, la luce anteriore si spegne e la luce posteriore torna alla modalità statica attenuata.

Per spegnere completamente la lampada, premere il pulsante ACCENSIONE una terza volta.

5. Testare la lampada da parete e il sensore di movimento per verificarne il corretto funzionamento. Si noti che il tempo di funzionamento dipende dalla quantità di luce solare durante il giorno e dalle condizioni meteorologiche.

## Sostituzione della batteria

6. La lampada da parete è dotata di una batteria Li-ion da 2600mAh, che può essere sostituita. Se la batteria è stata rimossa e reinserita o sostituita con una nuova, orientare il pannello solare verso una luce intensa (solare) per attivare la lampada.

Visi šio vadovo vertimai yra pagrįsti originaliu tekstu anglų kalba.

## Saugumas



Atitinka visus atitinkamus ES direktyvos reikalavimus.

Jeigu taikoma:

Naudokite šį įrenginį tik pagal paskirtį;

Nenaudokite šio prietaiso, jei jis pažeistas arba sugedęs.

Pasirinkite gaminio vietą, kurioje nėra pavojaus, kad ant kabelio bus užlipta arba užkliudyti. Ant kabelio nedėkite jokių daiktų.

Jeigu šis gaminys yra pažeistas, ypač jei pažeistas kabelis arba jungtis, šį gaminį reikia nedelsiant išjungti. Tokiu atveju reikia pakeisti;

Prieš keisdami, išjunkite maitinimą ir leiskite jam atvėsti, kad išvengtumėte elektros smūgio ar nudegimų.

Adapteris (jei yra) turi būti sumontuotas šalia įrenginio, neturi būti prijungtas prie kito adapterio ir turi būti lengvai pasiekiamas.

Produktai turėtų būti naudojami tik su originaliu adapteriu.

Šį gaminį turėtų atidaryti tik kvalifikuotas technikas, jei reikalinga techninė priežiūra.

Niekada neatlikite remonto darbų patys.



Užspringimo pavojus. Kadangi pakavimo medžiagas galima praryti arba netinkamai panaudoti, kyla pavojus užspringti arba susižeisti. Pakavimo medžiagas laikykite vaikams nepasiekiamoje vietoje.

## Garantija

Bet kokie gaminio pakeitimai ir (arba) modifikacijos panaikina garantiją.

Negalime prisiimti atsakomybės už žalą, atsiradusią dėl netinkamo gaminio naudojimo.

Daugiau informacijos rasite adresu [help.calex.eu](http://help.calex.eu).

## Atsisakymas



Dizainas ir specifikacijos gali būti keičiami be įspėjimo. Visi naudojami logotipai, prekių ženklai ir produktų nuorodos yra atitinkamų savininkų prekių ženklai arba registruotieji prekių ženklai ir yra pripažįstami kaip tokie.

## Perdirbimas



Šis gaminy s paženklintas šiuo perbrauktos ratukinės šiukšlių dėžės simboliu pagal Europos direktyvą 2012/19/EU, nurodančiu, kad jo negalima išmesti kartu su kitomis buitinėmis atliekomis. Nerūšiuojami elektros ir elektroniniai prietaisai dėl juose esančių pavojingų medžiagų, mišinių ar sudedamųjų dalių gali būti pavojingi aplinkai ir žmonių sveikatai. Dėl šio gaminio grąžinimo ir perdirbimo kreipkitės į vietos miesto įstaigą arba atliekų šalinimo tarnybą.

## Paiškinimas Saugos klasės

-  I saugos klasė: šiai klasei priskiriamos metalinės įrangos dalys yra prijungtos prie žemimo laidininko
-  II saugos klasė: šis gaminy s arba bet kuri jo dalis yra dviguba izoliacija ir jo nereikia jungti prie žeminto lizdo
-  III saugos klasė: šios grupės įranga veikia esant ypač žemai įtampai, mažesnei nei 50 voltų kintamajai srovei. Pavyzdžiui, 24 voltai

Saugos klasė nurodyta ant gaminio.

## Paiškinimas IP (apsaugos nuo patekimo) reikšmės

- IP20 Apsaugota nuo kietų objektų, didesnių nei 12 mm. Nėra apsaugos nuo skysčių.
- IP44 Apsaugota nuo kietų objektų, didesnių nei 1 mm. Apsauga nuo vertikalių vandens pusrų iki 60° kampu.
- IP54 Neleidžia patekti dulkėms, kurių pakaktų pakenkti. Apsauga nuo vertikalių vandens pusrų iki 60° kampu.
- IP65 Nelaidus dulkėms. Jokio dulkių patekimo. Apsaugotas nuo galingų vandens srovių iš visų pusių. Ribotas skysčio patekimas.

## Montavimas ir eksploatavimas

1. Nustatykite vietą, kurioje norite sumontuoti sieninį šviestuvą. Siekiant užtikrinti optimalų šio sieninio šviestuvo veikimą, svarbu pasirinkti montavimo vietą, kurioje šviestuvą dienos metu gauna pakankamai saulės šviesos baterijai įkrauti. Rekomenduojamas montavimo aukštis yra 2–4 m. Kuo aukščiau įrengtas šviestuvą, tuo didesnė apšviesta ir aptikimo zona.
2. Pažymėkite gręžimo angų vietas naudodami matavimo kortelę.
3. Išgręžkite skylės ir įdėkite kaiščius bei apatinį varžtą. Užmaukite šviestuvo išpjovą ant apatinio varžto, tada pritvirtinkite šviestuvą priverždami viršutinį varžtą.
4. Kai šviestuvą visiškai įkrautas ( $\pm 8$  valandos), įjunkite jį paspausdami JJUNGIMO mygtuką. Sutemus šviestuvą automatiškai įsijungs pritemdytu statiniu režimu.

Vieną kartą paspauskite JJUNGIMO mygtuką, kad įjungtumėte A režimą; kai judėjimas aptinkamas 6 metrų atstumu, šviestuvą automatiškai persijungia į pilną ryškumą (220 lm). Po 10 sekundžių be judėjimo tiek priekinė, tiek galinė šviesa grįžta į pritemdytą statinį režimą.

Du kartus paspauskite JJUNGIMO mygtuką, kad įjungtumėte B režimą; kai judėjimas aptinkamas 6 metrų atstumu, šviestuvą automatiškai įsijungia pilnu ryškumu (220 lm). Po 10 sekundžių be judėjimo priekinė šviesa išsijungia, o galinė grįžta į pritemdytą statinį režimą.

Norėdami visiškai išjungti šviestuvą, paspauskite JJUNGIMO mygtuką trečią kartą.

5. Patikrinkite sieninio šviestuvo ir judesio jutiklio veikimą. Atkreipkite dėmesį, kad veikimo laikas priklauso nuo dienos metu gaunamos saulės šviesos kiekio ir oro sąlygų.

## Baterijos keitimas

6. Sieninis šviestuvą turi 2600mAh Li-ion bateriją, kuri gali būti pakeista. Jei baterija buvo išimta ir vėl įdėta arba pakeista nauja, nukreipkite saulės panelę į ryškią (saulės) šviesą, kad aktyvuotumėte šviestuvą.

Visi šīs rokasgrāmatas tulkojumi ir balstīti uz oriģinālo tekstu angļu valodā.

## Drošība



Atbilstība visām attiecīgajām ES direktīvas prasībām.

Ja piemērojams:

Izmantojiet šo ierīci tikai paredzētajam mērķim;

Neizmantojiet šo ierīci, ja tā ir bojāta vai bojāta.

Izvēlieties izstrādājuma vietu, kur nepastāv risks, ka kabelim var uzkāpt vai paklupt. Nenovietojiet uz kabeļa nekādus priekšmetus.

Ja šis produkts ir bojāts, īpaši, ja ir bojāts kabelis vai armatūra, šis produkts nekavējoties jāizslēdz. Šajā gadījumā ir nepieciešama nomaiņa;

Pirms tā nomaiņas izslēdziet strāvu un ļaujiet tai atdzist, lai izvairītos no elektriskās strāvas trieciena vai apdegumiem.

Adapteris (ja tāds ir) jāuzstāda netālu no iekārtas, to nedrīkst savienot ar citu adapteri, un tam ir jābūt viegli pieejamam.

Produktus drīkst lietot tikai ar oriģinālo adapteri.

Šo izstrādājumu drīkst atvērt tikai kvalificēts tehniķis, ja ir nepieciešama apkope.

Nekad neveiciet remontdarbus pats.



Aizrīšanās risks. Tā kā iepakojuma materiālus var norīt vai lietot nepareizi, pastāv aizrīšanās vai savainošanās risks. Glabājiet iepakojuma materiālus bērniem nepieejamā vietā.

## Garantija

Jebkādas produkta izmaiņas un/vai modifikācijas anulē garantiju. Mēs nevaram uzņemties atbildību par bojājumiem, kas radušies preces nepareizas lietošanas rezultātā.

Lai iegūtu plašāku informāciju, dodieties uz [help.calex.eu](http://help.calex.eu).

## Atruna



Dizaini un specifikācijas var tikt mainītas bez brīdinājuma. Visi izmantotie logotipi, zīmoli un produktu atsauces ir to attiecīgo īpašnieku preču zīmes vai reģistrētas preču zīmes, un ar šo tiek atzītas par tādām.

## Pārstrāde



Saskaņā ar Eiropas Savienības Direktīvu 2012/19/EU šis izstrādājums ir marķēts ar pārsvītrotas atkritumu tvertnes simbolu, kas norāda, ka to nedrīkst izmest kopā ar citiem sadzīves atkritumiem. Bīstamu vielu, maisījumu vai sastāvdaļu klātbūtnes dēļ elektriskās un elektroniskās ierīces, kuras nav jāšķiro atsevišķi, ir potenciāli bīstamas videi un cilvēku veselībai. Lūdzu, noskaidrojiet vietējā pašvaldībā vai atkritumu apsaimniekošanas uzņēmumā, kā šo izstrādājumu pareizi nodot atpakaļ un reciklēt.

## Paskaidrojums Drošības klases

-  I drošības klase: Iekārtu metāla daļas, kas ietilpst šajā klasē, ir savienotas ar zemējuma aizsargvadu
-  II drošības klase: šim izstrādājumam vai jebkurai tā daļai ir dubulta izolācija, un tas nav jāpievieno iezemētam kontaktligzdai.
-  III drošības klase: šīs grupas iekārtas darbojas ar īpaši zemu spriegumu, kas ir mazāks par 50 voltu maiņstrāvu. Piemēram, 24 volti.

Drošības klase ir norādīta uz izstrādājuma.

## Paskaidrojums IP (iekļūšanas aizsardzības) vērtības

- IP20 Aizsargāts pret cietiem priekšmetiem, kas lielāki par 12 mm. Nav aizsardzības pret šķidrumiem.
- IP44 Aizsargāts pret cietiem priekšmetiem, kas lielāki par 1 mm. Aizsardzība pret vertikālu ūdens šļakatām leņķī līdz 60°.
- IP54 Novērš pietiekami daudz putekļu iekļūšanu, lai radītu kaitējumu. Aizsardzība pret vertikālu ūdens šļakatām leņķī līdz 60°.
- IP65 Putekļu necaurlaidīgs. Nav putekļu iekļūšanas. Aizsargāts pret spēcīgām ūdens strūklām no visiem virzieniem. Ierobežota šķidruma ieeja.

## Uzstādīšana un darbība

1. Nosakiet vietu, kur vēlaties uzstādīt sienas lampu. Lai nodrošinātu optimālu šīs sienas lampas darbību, ir svarīgi izvēlēties uzstādīšanas vietu, kur lampa dienas laikā saņem pietiekami daudz saules gaismas baterijas uzlādei. Ieteicamais uzstādīšanas augstums ir 2–4 m. Jo augstāka ir pozīcija, jo lielāka ir apgaismotā un detekcijas zona.
2. Atzīmējiet urbšanas caurumu vietas, izmantojot mērkartīti.
3. Izurbiet caurumus un ievietojiet dībeļus un apakšējo skrūvi. Uzslidīniet lampas iedobi uz apakšējās skrūves un pēc tam nostipriniet lampu, pievelkot augšējo skrūvi.
4. Kad lampa ir pilnībā uzlādēta ( $\pm 8$  stundas), ieslēdziet to, nospiežot IESLĒGŠANAS pogu. Krēslā lampa automātiski iedegsies blāvā statiskā režīmā.

Nospiediet IESLĒGŠANAS pogu vienu reizi A režīmam; kad tiek konstatēta kustība 6 metru rādiusā, lampa automātiski pārslēdzas uz pilnu spilgtumu (220 lm). Pēc 10 sekundēm bez kustības gan priekšējā, gan aizmugurējā gaisma atgriežas blāvā statiskā režīmā.

Nospiediet IESLĒGŠANAS pogu divas reizes B režīmam; kad tiek konstatēta kustība 6 metru rādiusā, lampa automātiski ieslēdzas ar pilnu spilgtumu (220 lm). Pēc 10 sekundēm bez kustības priekšējā gaisma izslēdzas, bet aizmugurējā atgriežas blāvā statiskā režīmā.

Lai pilnībā izslēgtu lampu, nospiediet IESLĒGŠANAS pogu trešo reizi.

5. Pārbaudiet sienas lampas un kustības sensora pareizu darbību. Lūdzu, ņemiet vērā, ka darbības laiks ir atkarīgs no dienas laikā saņemtās saules gaismas daudzuma un laikapstākļiem.

## Baterijas nomainīšana

6. Sienas lampa ir aprīkota ar 2600mAh Li-ion bateriju, kuru var nomainīt. Ja baterija ir izņemta un ievietota atpakaļ vai nomainīta ar jaunu, pāvērsiet saules paneli pret spilgtu (saules) gaismu, lai aktivizētu lampu.

**Alle vertalingen in deze handleiding zijn gebaseerd op de originele Engelse tekst.**

## Veiligheid



Conformiteit met alle relevante vereisten van de EU-richtlijn.

Indien van toepassing:

Gebruik dit apparaat alleen voor het beoogde doel;

Gebruik dit apparaat niet als het beschadigd of defect is.

Kies een locatie voor het product waar er geen risico is dat er op de kabel wordt getrapt of over wordt gestruikeld. Plaats geen voorwerpen op de kabel.

Als dit product beschadigd is, met name als de kabel of fitting beschadigd is, moet dit product onmiddellijk worden uitgeschakeld. In dit geval is vervanging vereist;

Schakel de stroom uit en laat het afkoelen voordat u het vervangt om elektrische schokken of brandwonden te voorkomen.

De adapter (indien van toepassing) moet in de buurt van het apparaat worden geïnstalleerd, mag niet worden aangesloten op een andere adapter en moet gemakkelijk toegankelijk zijn.

Producten mogen alleen worden gebruikt met de originele adapter.

Dit product mag alleen worden geopend door een gekwalificeerde technicus als er onderhoud nodig is.

Voer nooit zelf reparaties uit.



Verstikkingsgevaar. Omdat verpakkingsmaterialen kunnen worden ingeslikt of verkeerd gebruikt, bestaat er een risico op verstikking of letsel. Houd verpakkingsmaterialen uit de buurt van kinderen.

## Garantie

Wijzigingen en/of aanpassingen aan het product maken de garantie ongeldig. Wij kunnen geen aansprakelijkheid aanvaarden voor schade die is veroorzaakt door onjuist gebruik van het product.

Ga naar [help.calex.eu](http://help.calex.eu) voor meer informatie.

## Disclaimer



Ontwerpen en specificaties kunnen zonder voorafgaande kennisgeving worden gewijzigd. Alle gebruikte logo's, merken en productreferenties zijn handelsmerken of geregistreerde handelsmerken van hun respectievelijke houders en worden hierbij als zodanig erkend.

## Recycling



Dit product is gemarkeerd met dit symbool van een doorgekruiste vuilnisbak in overeenstemming met de Europese Richtlijn 2012/19/EU om aan te geven dat het niet weggegooid mag worden met uw andere huishoudelijke afval. Door de aanwezigheid van gevaarlijke stoffen, mengsels en derivaten, elektrische en elektronische apparaten die niet selectief worden gesorteerd, kunnen gevaarlijk zijn voor het milieu en de menselijke gezondheid. Raadpleeg uw gemeente of de afvalverwijderingsdienst voor het inleveren en recyclen van dit product.

## Uitleg Veiligheidsklassen

-  Veiligheidsklasse I: Metalen onderdelen van apparatuur die in deze klasse vallen, zijn aangesloten op een aardingsgeleider
-  Veiligheidsklasse II: Dit product of een onderdeel ervan is dubbel geïsoleerd en hoeft niet te worden aangesloten op een geaard stopcontact
-  Veiligheidsklasse III: Apparatuur in deze groep werkt op een extra lage spanning van minder dan 50 volt wisselstroom. Bijvoorbeeld 24 volt

De veiligheidsklasse staat aangegeven op het product.

## Uitleg IP (Ingress Protection) Waarden

- IP20 Beschermd tegen vaste voorwerpen groter dan 12 mm. Geen bescherming tegen vloeistoffen.
- IP44 Beschermd tegen vaste voorwerpen groter dan 1 mm. Bescherming tegen verticaal spatwater in een hoek tot 60°.
- IP54 Voorkomt binnendringen van stof dat voldoende is om schade te veroorzaken. Bescherming tegen verticaal spatwater in een hoek tot 60°.
- IP65 Stofdicht. Geen binnendringen van stof. Beschermd tegen krachtige waterstralen uit alle richtingen. Beperkte vloeistofindringing.

## Installatie en bediening

1. Bepaal de plaats waar u de wandlamp wilt installeren. Om optimale prestaties van deze wandlamp te garanderen, is het belangrijk om een installatielocatie te kiezen waar de wandlamp overdag voldoende zonlicht ontvangt om de batterij op te laden. De aanbevolen installatiehoogte is 2–4 m. Hoe hoger de positie, hoe groter het verlichte gebied en het detectiegebied zijn.
2. Markeer de positie van de boorgaten met behulp van de meetkaart.
3. Boor de gaten en plaats de pluggen en de onderste schroef. Schuif de uitsparing van de wandlamp op de onderste schroef en bevestig vervolgens de wandlamp door de bovenste schroef vast te draaien.
4. Nadat de wandlamp volledig is opgeladen ( $\pm 8$  uur), schakelt u deze in door op de AAN-knop te drukken. De wandlamp zal bij schemering automatisch inschakelen in gedimde statische modus.

Druk één keer op de AAN-knop voor modus A; wanneer beweging wordt gedetecteerd binnen een bereik van 6 meter, schakelt de wandlamp automatisch naar volledige helderheid (220 lm). Na 10 seconden zonder beweging keren zowel het voor- als achterlicht terug naar de gedimde statische modus.

Druk twee keer op de AAN-knop voor modus B; wanneer beweging wordt gedetecteerd binnen een bereik van 6 meter, schakelt de wandlamp automatisch in op volledige helderheid (220 lm). Na 10 seconden zonder beweging schakelt het voorlicht uit en keert het achterlicht terug naar de gedimde statische modus.

Om de wandlamp volledig uit te schakelen, drukt u een derde keer op de AAN-knop.

5. Test de wandlamp en de bewegingssensor op correcte werking. Houd er rekening mee dat de gebruiksduur afhankelijk is van de hoeveelheid zonlicht gedurende de dag en het weer.

## Batterij vervangen

6. De wandlamp is uitgerust met een 2600mAh Li-ion batterij, die vervangen kan worden. Als de batterij is verwijderd en opnieuw geplaatst of vervangen door een nieuwe, richt het zonnepaneel dan op fel (zon)licht om de wandlamp te activeren.

**Alle oversettelser i denne håndboken er basert på den originale engelske teksten.**

## Sikkerhet



Samsvar med alle relevante krav i EU-direktivet.

Hvis aktuelt:

Bruk denne enheten kun til det tiltenkte formålet;

Ikke bruk denne enheten hvis den er skadet eller defekt.

Velg et sted for produktet der det ikke er fare for at kabelen trækkes på eller snubles over. Ikke plasser noen gjenstander på kabelen.

Hvis dette produktet er skadet, spesielt hvis kabelen eller koblingen er skadet, må dette produktet slås av umiddelbart. I dette tilfellet er erstatning nødvendig;

Før du bytter den, slå av strømmen og la den avkjøles for å unngå elektrisk støt eller brannskader.

Adapteren (hvis aktuelt) må installeres i nærheten av enheten, må ikke kobles til en annen adapter, og må være lett tilgjengelig.

Produktene skal kun brukes med den originale adapteren.

Dette produktet bør kun åpnes av en kvalifisert tekniker hvis vedlikehold er nødvendig.

Utfør aldri reparasjoner selv.



Kvelningsfare. Fordi emballasjematerialer kan svelges eller misbrukes, er det fare for kvelning eller skade. Hold emballasjemateriale unna barn.

## Garanti

Eventuelle endringer og/eller modifikasjoner på produktet vil ugyldiggjøre garantien. Vi kan ikke akseptere ansvar for skade forårsaket av feil bruk av produktet.

Gå til [help.calex.eu](http://help.calex.eu) for mer informasjon.

## Ansvarsfraskrivelse



Design og spesifikasjoner kan endres uten varsel. Alle logoer, merker og produktreferanser som brukes er varemerker eller registrerte varemerker for deres respektive eiere og er herved anerkjent som sådan.

## Resirkulering



Dette produktet er merket med en overkrysset avfallsbeholder i samsvar med det europeiske direktivet 2012/19/EU for å vise at det ikke må kastes i vanlig restavfall. På grunn av forekomst av farlige stoffer, stoffblandinger eller komponenter, kan elektrisk og elektronisk utstyr som ikke er underlagt kildesortering være farlig for miljø og helse. Vennligst forhør deg med lokale myndigheter eller en gjenvinningsstasjon om hvordan dette produktet skal avhendes og resirkuleres.

## Forklaring Sikkerhetsklasser

-  Sikkerhetsklasse I: Metalldele av utstyr som faller inn under denne klassen kobles til en jordbeskyttelsesleder
-  Sikkerhetsklasse II: Dette produktet eller deler av det er dobbeltisolert og trenger ikke kobles til en jordet stikkontakt.
-  Sikkerhetsklasse III: Utstyr i denne gruppen opererer med en ekstra lav spenning på mindre enn 50 volt vekselstrøm. For eksempel 24 volt.

Sikkerhetsklassen er angitt på produktet.

## Forklaring IP-verdier (Ingress Protection).

- IP20 Beskyttet mot faste gjenstander større enn 12 mm. Ingen beskyttelse mot væsker.
- IP44 Beskyttet mot faste gjenstander større enn 1 mm. Beskyttelse mot vertikalt vannsprut i en vinkel på opptil 60°.
- IP54 Forhindrer inntrengning av støv som er tilstrekkelig til å forårsake skade. Beskyttelse mot vertikalt vannsprut i en vinkel på opptil 60°.
- IP65 Støvtett. Ingen inntrengning av støv. Beskyttet mot kraftige vannstråler fra alle retninger. Begrenset væskeinntrengning.

## Installasjon og drift

1. Bestem stedet der du ønsker å installere vegglampen. For å sikre optimal ytelse for denne vegglampen er det viktig å velge et installasjonssted der lampen mottar tilstrekkelig sollys i løpet av dagen for å lade batteriet. Anbefalt installasjonshøyde er 2–4 m. Jo høyere plasseringen er, desto større er det opplyste området og deteksjonsområdet.
2. Marker plasseringen av borehullene ved hjelp av målekortet.
3. Bor hullene og plasser pluggene og den nederste skruen. Skyv sporet på vegglampen ned på den nederste skruen, og fest deretter lampen ved å stramme den øverste skruen.
4. Etter at vegglampen er fulladet ( $\pm 8$  timer), slå den på ved å trykke på PÅ-knappen. Vegglampen vil automatisk lyse i dempet statisk modus ved skumring.

Trykk på PÅ-knappen én gang for modus A; når bevegelse oppdages innenfor en rekkevidde på 6 meter, skifter vegglampen automatisk til full lysstyrke (220 lm). Etter 10 sekunder uten registrert bevegelse vil både front- og baklyset gå tilbake til dempet statisk modus.

Trykk på PÅ-knappen to ganger for modus B; når bevegelse oppdages innenfor en rekkevidde på 6 meter, slås vegglampen automatisk på med full lysstyrke (220 lm). Etter 10 sekunder uten registrert bevegelse slås frontlyset av og baklyset går tilbake til dempet statisk modus.

For å slå av vegglampen helt, trykk på PÅ-knappen en tredje gang.

5. Test vegglampen og bevegelsessensoren for korrekt funksjon. Vær oppmerksom på at driftstiden avhenger av mengden sollys i løpet av dagen og værforholdene.

## Batteribytte

6. Vegglampen er utstyrt med et 2600mAh Li-ion-batteri som kan byttes ut. Hvis batteriet er tatt ut og satt inn igjen, eller hvis det er blitt erstattet med et nytt, rett solpanelet mot sterkt (sol)lys for å aktivere vegglampen.

**Wszystkie tłumaczenia w tej instrukcji są oparte na oryginalnym tekście w języku angielskim.**

## Bezpieczeństwo



Zgodność ze wszystkimi stosownymi wymogami dyrektywy UE.

Jeśli dotyczy:

Używaj tego urządzenia wyłącznie zgodnie z jego przeznaczeniem;

Nie używaj tego urządzenia, jeśli jest uszkodzone lub wadliwe.

Wybierz miejsce dla produktu, w którym nie ma ryzyka nadeptnięcia na kabel lub potknięcia się o niego. Nie umieszczaj żadnych przedmiotów na kablu.

Jeśli ten produkt jest uszkodzony, zwłaszcza jeśli uszkodzony jest kabel lub osprzęt, należy natychmiast wyłączyć ten produkt. W takim przypadku wymagana jest wymiana;

Przed wymianą wyłącz zasilanie i pozwól mu ostygnąć, aby uniknąć porażenia prądem lub oparzeń.

Adapter (jeśli dotyczy) musi być zainstalowany w pobliżu urządzenia, nie może być podłączony do innego adaptera i musi być łatwo dostępny.

Produkty powinny być używane wyłącznie z oryginalnym adapterem.

Ten produkt powinien być otwierany wyłącznie przez wykwalifikowanego technika, jeśli wymagana jest konserwacja.

Nigdy nie wykonuj napraw samodzielnie.



Ryzyko zadławienia. Ponieważ materiały opakowaniowe mogą zostać połknięte lub niewłaściwie użyte, istnieje ryzyko zadławienia lub obrażeń. Trzymaj materiały opakowaniowe z dala od dzieci.

## Gwarancja

Wszelkie zmiany i/lub modyfikacje produktu unieważniają gwarancję.

Nie ponosimy odpowiedzialności za szkody spowodowane niewłaściwym użytkowaniem produktu.

Więcej informacji można znaleźć na stronie [help.calex.eu](http://help.calex.eu).

## Zrzeczenie się odpowiedzialności



Projekty i specyfikacje mogą ulec zmianie bez powiadomienia. Wszystkie użyte loga, marki i odniesienia do produktów są znakami towarowymi lub zarejestrowanymi znakami towarowymi ich odpowiednich właścicieli i niniejszym uznaje się je za takie.

## Recykling



Ten produkt jest oznaczony symbolem przekreślonego pojemnika na śmieci zgodnie z dyrektywą europejską 2012/19/EU, co oznacza, że nie można go wyrzucać wraz z innymi odpadami domowymi. Ze względu na obecność niebezpiecznych substancji, mieszanin lub części składowych, urządzenia elektryczne i elektroniczne, które nie są selektywnie sortowane, stanowią potencjalne zagrożenie dla środowiska i zdrowia ludzi. Informacje na temat zwrotu i recyklingu tego produktu można uzyskać w lokalnym urzędzie miasta lub w firmie zajmującej się utylizacją odpadów.

## Wyjaśnienie klas bezpieczeństwa

-  Klasa bezpieczeństwa I: Metalowe części sprzętu, które mieszczą się w tej klasie, są podłączone do przewodu ochronnego uziemienia
-  Klasa bezpieczeństwa II: Ten produkt lub jakakolwiek jego część jest podwójnie izolowana i nie musi być podłączona do uziemionego gniazdka.
-  Klasa bezpieczeństwa III: Sprzęt w tej grupie działa przy bardzo niskim napięciu mniejszym niż 50 woltów prądu przemiennego. Na przykład 24 wolty.

Klasa bezpieczeństwa jest podana na produkcie.

## Wyjaśnienie wartości IP (stopień ochrony)

- IP20 Ochrona przed ciałami stałymi większymi niż 12 mm. Brak ochrony przed cieciami.
- IP44 Ochrona przed ciałami stałymi większymi niż 1 mm. Ochrona przed pionowym rozpryskiwaniem wody pod kątem do 60°.
- IP54 Zapobiega wnikaniu pyłu w ilości wystarczającej do wyrządzenia szkody. Ochrona przed pionowym rozpryskiwaniem wody pod kątem do 60°.
- IP65 Pyłoszczelność. Brak wnikania pyłu. Ochrona przed silnymi strumieniami wody ze wszystkich kierunków. Ograniczone wnikanie cieczy.

## Instalacja i obsługa

1. Określ miejsce, w którym chcesz zainstalować lampę ścienną. Aby zapewnić optymalne działanie tej lampy ściennej, ważne jest wybranie miejsca instalacji, w którym lampa otrzymuje wystarczającą ilość światła słonecznego w ciągu dnia, aby naładować baterię. Zalecana wysokość montażu wynosi 2–4 m. Im wyżej zamontowana lampa, tym większy jest obszar oświetlenia i obszar detekcji.
2. Zaznacz położenie otworów do wiercenia za pomocą karty pomiarowej.
3. Wywierć otwory i umieść kołki oraz dolną śrubę. Nasuń wycięcie lampy na dolną śrubę, a następnie przymocuj lampę, dokręcając górną śrubę.
4. Po pełnym naładowaniu lampy ( $\pm 8$  godzin) włącz ją, naciskając przycisk **WŁĄCZ**. Lampa automatycznie zapali się w trybie przyciemnionym statycznym o zmierzchu.

Naciśnij przycisk **WŁĄCZ** jeden raz, aby wybrać tryb A; gdy ruch zostanie wykryty w zasięgu 6 metrów, lampa automatycznie przełącza się na pełną jasność (220 lm). Po 10 sekundach bez wykrycia ruchu zarówno przednie, jak i tylne światło powrócą do trybu przyciemnionego statycznego.

Naciśnij przycisk **WŁĄCZ** dwa razy, aby wybrać tryb B; gdy ruch zostanie wykryty w zasięgu 6 metrów, lampa automatycznie włącza się z pełną jasnością (220 lm). Po 10 sekundach bez wykrycia ruchu przednie światło wyłącza się, a tylne powraca do trybu przyciemnionego statycznego.

Aby całkowicie wyłączyć lampę, naciśnij przycisk **WŁĄCZ** trzeci raz.

5. Przetestuj lampę ścienną i czujnik ruchu pod kątem prawidłowego działania. Należy pamiętać, że czas działania zależy od ilości światła słonecznego w ciągu dnia oraz warunków pogodowych.

## Wymiana baterii

6. Lampa ścienna jest wyposażona w baterię Li-ion o pojemności 2600mAh, którą można wymienić. Jeśli bateria została wyjęta i ponownie włożona lub wymieniona na nową, skieruj panel słoneczny w stronę jasnego (słonecznego) światła, aby aktywować lampę.

**Todas as traduções deste manual baseiam-se no texto original em inglês.**

## Segurança



Conformidade com todos os requisitos relevantes da diretiva da UE.

Se aplicável:

Utilize este dispositivo apenas para o fim a que se destina;

Não utilize este dispositivo se estiver danificado ou com defeito.

Escolha um local para o produto onde não haja risco de pisar ou tropeçar no cabo. Não coloque nenhum objeto sobre o cabo.

Se este produto estiver danificado, especialmente se o cabo ou a ligação estiverem danificados, este produto deverá ser desligado imediatamente.

Neste caso, é necessária a substituição;

Antes de o substituir, desligue a alimentação e deixe-o arrefecer para evitar choques elétricos ou queimaduras.

O adaptador (se aplicável) deve ser instalado junto à unidade, não deve ser ligado a outro adaptador e deve ser facilmente acessível.

Os produtos só devem ser utilizados com o adaptador original.

Este produto só deve ser aberto por um técnico qualificado se for necessária manutenção.

Nunca faça reparações sozinho.



Perigo de asfixia. Uma vez que os materiais de embalagem podem ser engolidos ou utilizados indevidamente, existe o risco de asfixia ou ferimentos. Mantenha os materiais de embalagem longe do alcance das crianças.

## Garantia

Quaisquer alterações e/ou modificações ao produto anularão a garantia. Não nos responsabilizamos por danos causados pelo uso indevido do produto.

Aceda a [help.calex.eu](http://help.calex.eu) para mais informações.

## Isenção de responsabilidade

Os projetos e especificações estão sujeitos a alterações sem aviso prévio. Todos os logótipos, marcas e referências de produtos utilizados são marcas comerciais ou marcas registadas dos seus respetivos titulares e são aqui reconhecidos como tal.

## Reciclagem



Este produto é rotulado com este símbolo do contentor do lixo barrado, em conformidade com a Diretiva Europeia 2012/19/EU, para indicar que não deve ser eliminado juntamente com os seus restantes resíduos domésticos. Devido à presença de substâncias, misturas ou componentes nocivos, os dispositivos elétricos e eletrónicos que não estão sujeitos a triagem seletiva são potencialmente perigosos para o ambiente e para a saúde humana. Consulte o seu departamento municipal ou serviço de eliminação de resíduos locais para realizar a devolução e a reciclagem deste produto.

## Explicação das aulas de segurança

- Classe de segurança I: As peças metálicas dos equipamentos que se enquadram nesta classe estão ligadas a um condutor de proteção de terra
- Classe de segurança II: Este produto ou qualquer parte dele tem isolamento duplo e não necessita de ser ligado a uma tomada com ligação à terra.
- Classe de Segurança III: Os equipamentos deste grupo funcionam a uma tensão extra baixa inferior a 50 volts de corrente alternada. Por exemplo, 24 volts.

A classe de segurança está indicada no produto.

## Explicação dos valores de IP (proteção de entrada)

- IP20 Protegido contra objetos sólidos com mais de 12mm. Sem proteção contra líquidos.
- IP44 Protegido contra objetos sólidos com mais de 1mm. Proteção contra salpicos verticais de água num ângulo até 60°.
- IP54 Impede a entrada de pó suficiente para causar danos. Proteção contra salpicos verticais de água num ângulo até 60°.
- IP65 à prova de poeira. Sem entrada de poeira. Protegido contra poderosos jatos de água de todas as direções. Entrada líquida limitada.

## Instalação e operação

1. Determine o local onde deseja instalar a luz de parede. Para garantir um desempenho ideal desta luz de parede, é importante escolher um local de instalação onde a luz receba luz solar suficiente durante o dia para carregar a bateria. A altura de instalação recomendada é de 2–4 m. Quanto mais alta a posição, maior será a área iluminada e a área de deteção.
2. Marque a posição dos furos utilizando o cartão de medição.
3. Perfure os furos e coloque as buchas e o parafuso inferior. Deslize o encaixe da luz de parede sobre o parafuso inferior e, em seguida, fixe a luz apertando o parafuso superior.
4. Após a luz de parede estar totalmente carregada ( $\pm 8$  horas), ligue-a pressionando o botão LIGAR. A luz acender-se-á automaticamente em modo estático reduzido ao anoitecer.

Pressione o botão LIGAR uma vez para o modo A; quando for detetado movimento num alcance de 6 metros, a luz muda automaticamente para brilho máximo (220 lm). Após 10 segundos sem deteção de movimento, tanto a luz frontal como a traseira regressam ao modo estático reduzido.

Pressione o botão LIGAR duas vezes para o modo B; quando for detetado movimento num alcance de 6 metros, a luz acende-se automaticamente com brilho máximo (220 lm). Após 10 segundos sem deteção de movimento, a luz frontal apaga-se e a luz traseira regressa ao modo estático reduzido.

Para desligar completamente a luz, pressione o botão LIGAR uma terceira vez.

5. Teste a luz de parede e o sensor de movimento para verificar o funcionamento correto. Note que o tempo de funcionamento depende da quantidade de luz solar durante o dia e das condições meteorológicas.

## Substituição da bateria

6. A luz de parede está equipada com uma bateria Li-ion de 2600mAh, que pode ser substituída. Se a bateria tiver sido removida e colocada novamente ou substituída por uma nova, direcione o painel solar para uma luz intensa (solar) para ativar a luz.

**Toate traducerile din acest manual se bazează pe textul original în limba engleză.**

## Siguranță



Conformitate cu toate cerințele relevante ale directivei UE.

Dacă este cazul:

Utilizați acest dispozitiv numai în scopul pentru care a fost destinat;

Nu utilizați acest dispozitiv dacă este deteriorat sau defect.

Alegeți o locație pentru produs în care să nu existe riscul ca cablul să fie călcat sau împiedicat. Nu așezați obiecte pe cablu.

Dacă acest produs este deteriorat, în special dacă cablul sau fittingul este deteriorat, acest produs trebuie oprit imediat. În acest caz, este necesară înlocuirea;

Înainte de a-l înlocui, opriți alimentarea și lăsați-l să se răcească pentru a evita șocurile electrice sau arsurile.

Adaptorul (dacă este cazul) trebuie instalat lângă unitate, nu trebuie conectat la un alt adaptor și trebuie să fie ușor accesibil.

Produsele trebuie utilizate numai cu adaptorul original.

Acest produs trebuie deschis numai de către un tehnician calificat dacă este necesară întreținere.

Nu efectuați niciodată singur reparații.



Pericol de sufocare. Deoarece materialele de ambalare pot fi înghițite sau utilizate greșit, există riscul de sufocare sau rănire. Păstrați materialele de ambalare departe de copii.

## Garanție

Orice modificare și/sau modificare adusă produsului va anula garanția.

Nu ne asumăm răspunderea pentru daune cauzate de utilizarea necorespunzătoare a produsului.

Accesați [help.calex.eu](http://help.calex.eu) pentru mai multe informații.

## Disclaimer



Design-urile și specificațiile pot fi modificate fără notificare. Toate siglele, mărcile și referințele la produse utilizate sunt mărci comerciale sau mărci comerciale înregistrate ale deținătorilor respectivi și sunt recunoscute ca atare.

## Reciclare



Acest produs este etichetat cu acest simbol tăiat al unui coș de gunoi cu roți, în conformitate cu Directiva europeană 2012/19/EU, pentru a indica faptul că nu trebuie eliminat împreună cu celelalte deșeuri menajere. Din cauza prezenței unor substanțe, amestecuri sau componente periculoase, dispozitivele electrice și electronice care nu sunt supuse unei sortări selective pot fi periculoase pentru mediu și pentru sănătatea umană. Vă rugăm să verificați la primăria locală sau la serviciul de eliminare a deșeurilor pentru returnarea și reciclarea acestui produs.

## Explicație Clasele de siguranță

-  Clasa de siguranță I: Părțile metalice ale echipamentelor care se încadrează în această clasă sunt conectate la un conductor de protecție la pământ
-  Clasa de siguranță II: Acest produs sau orice parte a acestuia este dublu izolat și nu trebuie să fie conectat la o priză cu împământare
-  Clasa de siguranță III: Echipamentele din acest grup funcționează la o tensiune foarte joasă de mai puțin de 50 volți curent alternativ. De exemplu, 24 de volți

Clasa de siguranță este indicată pe produs.

## Explicație Valori IP (protecție la intrare).

- IP20 Protejat împotriva obiectelor solide mai mari de 12 mm. Fără protecție împotriva lichidelor.
- IP44 Protejat împotriva obiectelor solide mai mari de 1 mm. Protecție împotriva stropirii verticale cu apă la un unghi de până la 60°.
- IP54 Previne pătrunderea prafului suficient pentru a provoca vătămări. Protecție împotriva stropirii verticale cu apă la un unghi de până la 60°.
- IP65 Etanș la praf. Fără pătrunderea prafului. Protejat împotriva jeturilor puternice de apă din toate direcțiile. Intrare limitată de lichide.

## Instalare și exploatare

1. Determinați locul unde doriți să instalați lampa de perete. Pentru a asigura performanțe optime ale acestei lămpi de perete, este important să alegeți un loc de instalare unde lampa primește suficientă lumină solară în timpul zilei pentru a încărca bateria. Înălțimea recomandată de instalare este de 2–4 m. Cu cât poziția este mai înaltă, cu atât zona iluminată și zona de detecție sunt mai mari.
2. Marcați poziția găurilor de foraj folosind cardul de măsurare.
3. Găuriți orificiile și introduceți diblurile și șurubul inferior. Glisați creștătura lămpii pe șurubul inferior, apoi fixați lampa strângând șurubul superior.
4. După ce lampa este complet încărcată ( $\pm 8$  ore), porniți-o apăsând butonul PORNIRE. Lampa se va aprinde automat în modul static redus la amurg.

Apăsați butonul PORNIRE o dată pentru modul A; când este detectată mișcare într-un interval de 6 metri, lampa trece automat la luminozitate maximă (220 lm). După 10 secunde fără detectarea mișcării, atât lumina frontală, cât și cea din spate revin la modul static redus.

Apăsați butonul PORNIRE de două ori pentru modul B; când este detectată mișcare într-un interval de 6 metri, lampa se aprinde automat la luminozitate maximă (220 lm). După 10 secunde fără detectarea mișcării, lumina frontală se stinge, iar cea din spate revine la modul static redus.

Pentru a opri complet lampa, apăsați butonul PORNIRE a treia oară.

5. Testați lampa de perete și senzorul de mișcare pentru funcționare corectă. Vă rugăm să rețineți că timpul de funcționare depinde de cantitatea de lumină solară din timpul zilei și de condițiile meteorologice.

## Înlocuirea bateriei

6. Lampa de perete este echipată cu o baterie Li-ion de 2600mAh, care poate fi înlocuită. Dacă bateria a fost scoasă și reintrodusă sau înlocuită cu una nouă, orientați panoul solar către lumină puternică (solară) pentru a activa lampa.

Alla översättningar i denna manual är baserade på den engelska originaltexten.

## Säkerhet



Överensstämmelse med alla relevanta krav i EU-direktivet.

Om tillämpligt:

Använd denna enhet endast för dess avsedda ändamål;

Använd inte denna enhet om den är skadad eller defekt.

Välj en plats för produkten där det inte finns någon risk för att kabeln trampas på eller snubblar över. Placera inga föremål på kabeln.

Om denna produkt är skadad, särskilt om kabeln eller kopplingen är skadad, måste denna produkt omedelbart stängas av. I detta fall krävs byte;

Innan du byter ut den, stäng av strömmen och låt den svalna för att undvika elektriska stötar eller brännskador.

Adaptorn (om tillämpligt) måste installeras nära enheten, får inte anslutas till en annan adapter och måste vara lättillgänglig.

Produkter bör endast användas med originaladaptorn.

Denna produkt bör endast öppnas av en kvalificerad tekniker om underhåll krävs.

Utför aldrig reparationer själv.



Kvävningsrisk. Eftersom förpackningsmaterial kan sväljas eller missbrukas finns det risk för kvävning eller skada. Håll förpackningsmaterial borta från barn.

## Garanti

Alla ändringar och/eller modifieringar av produkten upphäver garantin.

Vi kan inte ta ansvar för skador som orsakats av felaktig användning av produkten.

Gå till [help.calex.eu](http://help.calex.eu) för mer information.

## Ansvarsfriskrivning

Design och specifikationer kan ändras utan föregående meddelande.



Alla logotyper, varumärken och produktreferenser som används är varumärken eller registrerade varumärken som tillhör sina respektive ägare och erkänns härmed som sådana.

## Återvinning



Den här produkten är märkt med en överkryssad soptunna i enlighet med EU-direktiv 2012/19/EU för att visa att den inte får slängas med ditt övriga hushållsavfall. P.g.a. förekomsten av farliga ämnen, blandningar eller beståndsdelar är elektriska och elektroniska produkter som inte genomgår källsortering potentiellt farliga för miljön och människors hälsa. Rådfråga ditt lokala kommunkontor eller den lokala avfallshanteringstjänsten om hur du ska återlämna och återvinna den här produkten.

## Förklaring Säkerhetsklasser

-  Säkerhetsklass I: Metalldelar av utrustning som faller inom denna klass ansluts till en jordskyddsledare
-  Säkerhetsklass II: Denna produkt eller någon del av den är dubbelisolerad och behöver inte anslutas till ett jordat uttag.
-  Säkerhetsklass III: Utrustning i denna grupp arbetar med en extra låg spänning på mindre än 50 volt växelström. Till exempel 24 volt.

Säkerhetsklassen anges på produkten.

## Förklaring IP (Ingress Protection)-värden

- IP20 Skyddad mot fasta föremål större än 12 mm. Inget skydd mot vätskor.
- IP44 Skyddad mot fasta föremål större än 1 mm. Skydd mot vertikalt vattenstänk i en vinkel upp till 60°.
- IP54 Förhindrar inträngning av damm tillräckligt för att orsaka skada. Skydd mot vertikalt vattenstänk i en vinkel upp till 60°.
- IP65 Dammtät. Inget damm tränger in. Skyddad mot kraftiga vattenstrålar från alla håll. Begränsat vätsketillträde.

## Installation och drift

1. Bestäm platsen där du vill installera vägglampan. För att säkerställa optimal prestanda för denna vägglampa är det viktigt att välja en installationsplats där lampan får tillräckligt med solljus under dagen för att ladda batteriet. Den rekommenderade installationshöjden är 2–4 m. Ju högre placering, desto större blir det upplysta området och detektionsområdet.
2. Markera positionen för borrhålen med hjälp av mätkortet.
3. Borra hålen och sätt i pluggarna och den nedre skruven. Skjut spåret på vägglampan över den nedre skruven och fäst sedan lampan genom att dra åt den övre skruven.
4. När vägglampan är fulladdad ( $\pm 8$  timmar), slå på den genom att trycka på PÅ-knappen. Lampan tänds automatiskt i dämpat statiskt läge vid skymning.

Tryck på PÅ-knappen en gång för läge A; när rörelse upptäcks inom ett avstånd på 6 meter växlar lampan automatiskt till full ljusstyrka (220 lm). Efter 10 sekunder utan rörelse återgår både fram- och bakljuset till dämpat statiskt läge.

Tryck på PÅ-knappen två gånger för läge B; när rörelse upptäcks inom ett avstånd på 6 meter tänds lampan automatiskt med full ljusstyrka (220 lm). Efter 10 sekunder utan rörelse släcks framljuset och bakljuset återgår till dämpat statiskt läge.

För att stänga av lampan helt, tryck på PÅ-knappen en tredje gång.

5. Testa vägglampan och rörelsesensorn för korrekt funktion. Observera att driftstiden beror på mängden solljus under dagen och väderförhållandena.

## Batteribyte

6. Vägglampan är utrustad med ett 2600mAh Li-ion-batteri som kan bytas ut. Om batteriet har tagits ut och satts tillbaka eller ersatts med ett nytt, rikta solpanelen mot starkt (sol)ljus för att aktivera lampan.

**Vsi prevodi v tem priročniku temeljijo na izvirnem angleškem besedilu.**

## Varnost



Skladnost z vsemi ustreznimi zahtevami EU direktive.

Če je primerno:

To napravo uporabljajte samo za predvideni namen;

Te naprave ne uporabljajte, če je poškodovana ali okvarjena.

Izberite mesto za izdelek, kjer ni nevarnosti, da bi na kabel stopili ali se obnj spotaknili. Na kabel ne postavljajte nobenih predmetov.

Če je ta izdelek poškodovan, zlasti če je poškodovan kabel ali priključek, ga morate takoj izklopiti. V tem primeru je potrebna zamenjava;

Preden ga zamenjate, izklopite napajanje in pustite, da se ohladi, da preprečite električni udar ali opekline.

Adapter (če je na voljo) mora biti nameščen v bližini enote, ne sme biti povezan z drugim adapterjem in mora biti lahko dostopen.

Izdelke je dovoljeno uporabljati samo z originalnim adapterjem.

Ta izdelek naj odpre le usposobljen tehnik, če je potrebno vzdrževanje.

Nikoli ne izvajajte popravil sami.



Nevarnost zadušitve. Ker lahko embalažni material pogoltnete ali zlorabite, obstaja nevarnost zadušitve ali poškodbe. Embalažni material hranite izven dosega otrok.

## Garancija

Vse spremembe in/ali modifikacije izdelka razveljavijo garancijo. Ne prevzemamo odgovornosti za škodo, ki nastane zaradi nepravilne uporabe izdelka.

Za več informacij obiščite [help.calex.eu](http://help.calex.eu).

## Zavrnitev odgovornosti



Oblike in specifikacije se lahko spremenijo brez predhodnega obvestila. Vsi uporabljeni logotipi, blagovne znamke in sklicevanja na izdelke so blagovne znamke ali registrirane blagovne znamke njihovih ustreznih imetnikov in so s tem priznani kot taki.

## Recikliranje



Ta izdelek je v skladu z Evropsko direktivo 2012/19/EU označen s tem simbolom prečrtanega smetnjaka, ki označuje, da ga ne smete zavreči skupaj z drugimi gospodinjstskimi odpadki. Električne in elektronske naprave, ki niso predmet selektivnega razvrščanja, so zaradi prisotnosti nevarnih snovi, zmesi ali komponent potencialno nevarne za okolje in zdravje ljudi. Za vračilo in recikliranje tega izdelka se obrnite na lokalni mestni urad ali službo za odstranjevanje odpadkov.

## Razlaga Varnostni razredi

-  Varnostni razred I: Kovinski deli opreme, ki spadajo v ta razred, so povezani z ozemljitvenim vodnikom
-  Varnostni razred II: Ta izdelek ali kateri koli njegov del je dvojno izoliran in ga ni treba priključiti na ozemljeno vtičnico
-  Varnostni razred III: Oprema v tej skupini deluje pri zelo nizki napetosti manj kot 50 voltov izmeničnega toka. Na primer, 24 voltov

Varnostni razred je naveden na izdelku.

## Razlaga Vrednosti IP (Ingress Protection).

- IP20 Zaščiten pred trdnimi predmeti, večjimi od 12 mm. Brez zaščite pred tekočinami.
- IP44 Zaščiten pred trdnimi predmeti, večjimi od 1 mm. Zaščita pred navpičnim brizganjem vode pod kotom do 60°.
- IP54 Preprečuje vdor prahu, ki bi lahko povzročil škodo. Zaščita pred navpičnim brizganjem vode pod kotom do 60°.
- IP65 Odporen na prah. Brez vdora prahu. Zaščiten pred močnimi vodnimi curki iz vseh smeri. Omejen vnos tekočine.

## Namestitev in delovanje

1. Določite mesto, kjer želite namestiti stensko svetilko. Za zagotovitev optimalnega delovanja te stenske svetilke je pomembno izbrati mesto namestitve, kjer svetilka čez dan prejme dovolj sončne svetlobe za polnjenje baterije. Priporočena višina namestitve je 2–4 m. Višja kot je namestitev, večje sta osvetljeno območje in območje zaznavanja.
2. Označite položaj vrtalnih lukenj s pomočjo merilne kartice.
3. Izvrtajte luknje in namestite vložke ter spodnji vijak. Zarezo svetilke namestite na spodnji vijak, nato pa svetilko pritrdite z zategovanjem zgornjega vijaka.
4. Ko je svetilka popolnoma napolnjena ( $\pm 8$  ur), jo vklopite s pritiskom na gumb VKLOP. Svetilka se bo ob mraku samodejno vklopila v zatemnjenem statičnem načinu.

Pritisnite gumb VKLOP enkrat za način A; ko je zaznano gibanje v razdalji 6 metrov, se svetilka samodejno preklopi na polno svetlost (220 lm). Po 10 sekundah brez zaznanega gibanja se sprednja in zadnja luč vrmeta v zatemnjen statični način.

Pritisnite gumb VKLOP dvakrat za način B; ko je zaznano gibanje v razdalji 6 metrov, se svetilka samodejno vklopi s polno svetlostjo (220 lm). Po 10 sekundah brez zaznanega gibanja se sprednja luč izklopi, zadnja pa se vrne v zatemnjen statični način.

Za popoln izklop svetilke pritisnite gumb VKLOP tretjič.

5. Preizkusite pravilno delovanje svetilke in senzorja gibanja. Upoštevajte, da je čas delovanja odvisen od količine sončne svetlobe čez dan in vremenskih razmer.

## Zamenjava baterije

6. Stenska svetilka je opremljena z 2600mAh Li-ion baterijo, ki jo je mogoče zamenjati. Če je bila baterija odstranjena in ponovno vstavljena ali zamenjana z novo, usmerite sončno ploščo proti močni (sončni) svetlobi, da aktivirate svetilko.

**Všetky preklady v tejto príručke sú založené na pôvodnom anglickom texte.**

## Bezpečnosť



Zhoda so všetkými príslušnými požiadavkami smernice EÚ.

V prípade potreby:

Toto zariadenie používajte iba na určený účel;

Toto zariadenie nepoužívajte, ak je poškodené alebo chybné.

Vyberte miesto pre produkt, kde nehrozí riziko šliapnutia alebo zakopnutia o kábel. Na kábel nekladte žiadne predmety.

Ak je tento výrobok poškodený, najmä ak je poškodený kábel alebo armatúra, musí byť tento výrobok okamžite vypnutý. V tomto prípade je potrebná výmena;

Pred výmenou vypnite napájanie a nechajte ho vychladnúť, aby ste predišli úrazu elektrickým prúdom alebo popáleninám.

Adaptér (ak je k dispozícii) musí byť nainštalovaný v blízkosti jednotky, nesmie byť pripojený k inému adaptéru a musí byť ľahko dostupný.

Výrobky by sa mali používať iba s originálnym adaptérom.

Tento výrobok by mal otvárať iba kvalifikovaný technik, ak je potrebná údržba.

Nikdy nevykonávajte opravy sami.



Nebezpečenstvo udusenía. Pretože obalové materiály môžu byť prehltnuté alebo nesprávne použité, hrozí riziko udusenía alebo poranenia. Obalové materiály uchovávajte mimo dosahu detí.

## Záruka

Akékoľvek zmeny a/alebo úpravy produktu rušia platnosť záruky.

Za škody spôsobené nesprávnym používaním produktu nemôžeme prevziať zodpovednosť.

Viac informácií nájdete na [help.calex.eu](http://help.calex.eu).

## Vylúčenie zodpovednosti



Dizajn a špecifikácie sa môžu zmeniť bez upozornenia. Všetky použité logá, značky a referencie produktov sú ochrannými známkami alebo registrovanými ochrannými známkami ich príslušných vlastníkov a týmto sa ako také uznávajú.

## Recyklácia



Tento výrobok je označený týmto symbolom preškrtnutého koša na odpady v súlade s európskou smernicou 2012/19/EU, ktorý upozorňuje, že výrobok sa nesmie likvidovať spolu s iným odpadom z domácnosti. Elektrické a elektronické zariadenia, ktoré nepodliehajú selektívnemu triedeniu, sú z dôvodu prítomnosti nebezpečných látok, zmesí alebo zložiek potenciálne nebezpečné pre životné prostredie a ľudské zdravie. Informácie o vrátení a recyklácii tohto výrobku získate na miestnom mestskom/obecnom úrade alebo u služby na likvidáciu odpadu.

## Vysvetlenie Triedy bezpečnosti

-  Bezpečnostná trieda I: Kovové časti zariadení, ktoré spadajú do tejto triedy, sú pripojené k ochrannému vodiču
-  Bezpečnostná trieda II: Tento produkt alebo akákoľvek jeho časť má dvojitú izoláciu a nemusí byť pripojená k uzemnenej zásuvke.
-  Bezpečnostná trieda III: Zariadenia v tejto skupine fungujú pri veľmi nízkom napätí menšom ako 50 voltov striedavého prúdu. Napríklad 24 voltov.

Bezpečnostná trieda je uvedená na výrobku.

## Vysvetlenie Hodnoty IP (Ingress Protection).

- IP20 Chránené proti pevným predmetom väčším ako 12 mm. Žiadna ochrana proti tekutinám.
- IP44 Chránené proti pevným predmetom väčším ako 1 mm. Ochrana proti vertikálnej striekajúcej vode pod uhlom do 60°.
- IP54 Zabraňuje vniknutiu prachu, ktorý by spôsobil poškodenie. Ochrana proti vertikálnej striekajúcej vode pod uhlom do 60°.
- IP65 Prachotesný. Žiadne vniknutie prachu. Chránené pred silnými prúdmi vody zo všetkých smerov. Obmedzený vstup tekutín.

## Inštalácia a prevádzka

1. Určte miesto, kde chcete nainštalovať nástenné svietidlo. Aby sa zabezpečil optimálny výkon tohto svietidla, je dôležité zvoliť miesto, kde počas dňa prijíma dostatok slnečného svetla na nabíjanie batérie. Odporúčaná výška inštalácie je 2–4 m. Čím vyššie je svietidlo umiestnené, tým väčšia je osvetlená plocha a detekčná oblasť.
2. Označte polohu vrtacích otvorov pomocou meracej karty.
3. Vyvrtajte otvory a vložte hmoždinky a spodnú skrutku. Nasuňte výrez svietidla na spodnú skrutku a následne svietidlo upevnite utiahnutím hornej skrutky.
4. Po úplnom nabití svietidla ( $\pm 8$  hodín) ho zapnite stlačením tlačidla ZAPNÚŤ. Svietidlo sa pri súmraku automaticky rozsvieti v tlmenom statickom režime.

Stlačte tlačidlo ZAPNÚŤ raz pre režim A; keď sa zaznamená pohyb v dosahu 6 metrov, svietidlo sa automaticky prepne na plný jas (220 lm). Po 10 sekundách bez zaznamenaného pohybu sa predné aj zadné svetlo vrátia do tlmeného statického režimu.

Stlačte tlačidlo ZAPNÚŤ dvakrát pre režim B; keď sa zaznamená pohyb v dosahu 6 metrov, svietidlo sa automaticky zapne na plný jas (220 lm). Po 10 sekundách bez zaznamenaného pohybu sa predné svetlo vypne a zadné sa vráti do tlmeného statického režimu.

Na úplné vypnutie svietidla stlačte tlačidlo ZAPNÚŤ tretíkrát.

5. Otestujte správnu funkciu svietidla a pohybového senzora. Upozorňujeme, že doba prevádzky závisí od množstva slnečného žiarenia počas dňa a od počasia.

## Výmena batérie

6. Svietidlo je vybavené 2600mAh Li-ion batériou, ktorú je možné vymeniť. Ak bola batéria vybratá a znovu vložená alebo nahradená novou, nasmerujte solárny panel na silné (slnečné) svetlo, aby sa svietidlo aktivovalo.

**Bu kılavuzdaki tüm çeviriler orijinal İngilizce metne dayanmaktadır.**

## Güvenlik



AB direktifinin tüm ilgili gerekliliklerine uygunluk.

Uygulanabilirse:

Bu cihazı yalnızca amaçlanan amacı için kullanın;

Hasarlı veya arızalıysa bu cihazı kullanmayın.

Ürün için kablonun üzerine basılma veya takılma riskinin olmadığı bir yer seçin. Kablonun üzerine herhangi bir nesne koymayın.

Bu ürün hasarlıysa, özellikle kablo veya bağlantı parçası hasarlıysa, bu ürün derhal kapatılmalıdır. Bu durumda, değiştirilmesi gerekir;

Değiştirmeden önce, elektrik çarpmasını veya yanıkları önlemek için gücü kapatın ve soğumasını bekleyin.

Adaptör (uygulanabilirse) ünitenin yakınına takılmalı, başka bir adaptöre bağlanmamalı ve kolayca erişilebilir olmalıdır.

Ürünler yalnızca orijinal adaptörle kullanılmalıdır.

Bu ürün yalnızca bakım gerektiğinde kalifiye bir teknisyen tarafından açılmalıdır.

Asla kendiniz onarım yapmayın.



Boğulma tehlikesi. Paketleme malzemeleri yutulabileceği veya kötüye kullanılabilmesi için boğulma veya yaralanma riski vardır. Paketleme malzemelerini çocuklardan uzak tutun.

## Garanti

Üründe yapılan herhangi bir değişiklik ve/veya modifikasyon garantiyi geçersiz kılacaktır. Ürünün uygunsuz kullanımından kaynaklanan hasarlardan sorumlu tutulamayız.

Daha fazla bilgi için [help.calex.eu](http://help.calex.eu) adresine gidin.

## Feragatname

Tasarımlar ve özellikler önceden haber verilmeksizin değiştirilebilir.



Kullanılan tüm logolar, markalar ve ürün referansları ilgili sahiplerinin ticari markaları veya tescilli ticari markalarıdır ve bu şekilde kabul edilmektedir.

## Geri dönüşüm



Bu ürün, diğer evsel atıklarınızla birlikte bertaraf edilmemesi gerektiğini göstermek üzere Avrupa Direktifi 2012/19/EU uyarınca üzerinde çarpı işareti bulunan tekerlekli bir çöp konteyneri simgesiyle etiketlenmiştir. Tehlikeli madde içermesi nedeniyle karışımlar veya bileşenler ile seçmeli tasnife tabi olmayan elektrikli ve elektronik cihazlar, çevre ve insan sağlığı için potansiyel olarak tehlikelidir. Bu ürünün teslim edilmesi ve geri dönüşümü ile ilgili olarak lütfen belediyenizden veya atık bertaraf hizmetinizden bilgi alın.

## Açıklama Güvenlik Sınıfları

-  Güvenlik sınıfı I: Bu sınıfa giren ekipmanın metal parçaları bir topraklama koruma iletkenine bağlıdır
-  Güvenlik Sınıfı II: Bu ürün veya herhangi bir parçası çift yalıtımlıdır ve topraklı bir prize bağlanması gerekmez.
-  Güvenlik Sınıfı III: Bu gruptaki ekipman 50 volttan düşük alternatif akımda ekstra düşük voltajda çalışır. Örneğin, 24 volt.

Güvenlik sınıfı ürün üzerinde belirtilir.

## Açıklama IP (İngres Koruması) Değerleri

- IP20 12 mm'den büyük katı nesnelere karşı korumalı. Sıvılara karşı koruma yok.
- IP44 1 mm'den büyük katı nesnelere karşı korumalı. 60°'ye kadar bir açıyla dikey sıçrayan suya karşı koruma.
- IP54 Zarar vermeye yetecek kadar toz girişini önler. 60°'ye kadar bir açıyla dikey sıçrayan suya karşı koruma.
- IP65 Toz geçirmez. Toz girişi yok. Her yönden gelen güçlü su fışkırmalarına karşı korumalı. Sınırlı sıvı girişi.

## Genel bilgiler

1. Duvar lambasını kurmak istediğiniz yeri belirleyin. Bu duvar lambasının optimum performansını sağlamak için, lambanın gün boyunca pili şarj edebilmesi amacıyla yeterli güneş ışığı alacağı bir kurulum yeri seçmek önemlidir. Önerilen kurulum yüksekliği 2–4 m'dir. Konum ne kadar yüksek olursa, aydınlatılan alan ve algılama alanı o kadar büyük olur.
2. Ölçüm kartını kullanarak deliklerin yerini işaretleyin.
3. Delikleri delin ve dübelleri ile alt vidayı yerleştirin. Duvar lambasının yuvasını alt vidanın üzerine kaydırın ve ardından üst vidayı sıkarak lambayı sabitleyin.
4. Duvar lambası tamamen şarj olduktan sonra ( $\pm 8$  saat), AÇMA düğmesine basarak lambayı açın. Lamba alacakaranlıkta otomatik olarak kısık statik moda yanacaktır.

AÇMA düğmesine bir kez basarak Mod A'yı seçin; 6 metre içinde hareket algılandığında lamba otomatik olarak tam parlaklığa (220 lm) geçer. 10 saniye boyunca hareket algılanmazsa hem ön hem arka ışık kısık statik moda geri döner.

AÇMA düğmesine iki kez basarak Mod B'yi seçin; 6 metre içinde hareket algılandığında lamba otomatik olarak tam parlaklıkta (220 lm) yanar. 10 saniye boyunca hareket algılanmazsa ön ışık kapanır ve arka ışık kısık statik moda geri döner.

Lambayı tamamen kapatmak için AÇMA düğmesine üçüncü kez basın.

5. Duvar lambasını ve hareket sensörünü doğru çalıştıklarından emin olmak için test edin. Çalışma süresinin gün içindeki güneş ışığı miktarına ve hava koşullarına bağlı olduğunu lütfen unutmayın.

## Pil değişimi

6. Duvar lambası, değiştirilebilir 2600mAh Li-ion pil ile donatılmıştır. Pil çıkarılıp tekrar takıldıysa veya yeni bir pil ile değiştirildiyse, lambayı etkinleştirmek için güneş panelini parlak (güneş) ışığına doğru çevirin.